

нях, подвергалась безудержной идеологизации. Важными направлениями в работе исследуемых учреждений Лосиновки периода «оттепели» были такие виды культурно-просветительной работы, как концерты, спектакли, лекции, вечера вопросов и ответов, обмена опытом в области сельского хозяйства, молодежные вечера и тому подобное.

Ключевые слова: «оттепель», Дом культуры, клуб, культурно-просветительная работа, кружки, представление, лекция.

© Alina Lavrinets
(Kyiv)

FEATURES OF FUNCTIONING OF CLUB TYPE INSTITUTIONS IN THE VILLAGE IN THE PERIOD OF THE KHRUSHCHEV THAW (ON THE EXAMPLE OF THE VILLAGE OF LOSYNIIVKA)

The article deals with the questions of the main methods, forms and directions of functioning of club type institutions in countryside during the period of liberalization of social and political life on the territory of the Ukrainian SSR (1953–1964) on the example of a particular territory – the village of Losynivka, Chernihiv region.

The purpose of the author's research is to characterize the activities, main functions and features of the club-type institutions of Losynivka in 1953–1964. Research was carried out on the basis of a comprehensive analysis of archival materials, published documents, scientific literature and oral sources.

The methodological basis of research consists of the general scientific principles of historicism and systemic approach, sequential ordering of material, theoretical and practical (empirical) methods, consideration of events and facts on the basis of scientific-critical analysis of the complex of archival sources regarding to the subject of research. At the initial stage of gathering and processing of information were applied practical methods of ethnological researches. Among them methods of continuous recording and interview.

The study made it possible to draw appropriate conclusions. Thus, the functioning of institutions of the club type of Losynivka during the Khrushchev thaw was based on political and ideological decisions of the government, concentrated on narrow directions, was subjected to strong ideologization. Such kinds of cultural and educational work as concerts, performances, lectures, evenings of questions and answers and exchange of experience in the field of agriculture, youth evenings were important directions in the work of the investigated institutions of Losynivka in 1953 – 1964.

Keywords: Khrushchev thaw, House of Culture, village club, cultural and educational work, circle, performance, lecture.

До редакції надійшла 16.03.2018.

УДК 392.54:347.62]–057.87(477–25)»20»

© Дар'я Латишева
(Київ)

ПОГЛЯДИ СТУДЕНТСЬКОЇ МОЛОДІ МІСТА КИЄВА НА ШЛЮБ ЯК СОЦІАЛЬНИЙ ІНСТИТУТ: ЕТНОЛОГІЧНИЙ АСПЕКТ

У статті висвітлено питання щодо типологізації шлюбів у шлюбно-сімейних відносинах в Україні на прикладі студентів міста Києва та проаналізовано трансформацію їхніх поглядів стосовно різновидів шлюбу.

Типологічно виділяють два основні види шлюбу – це офіційний (зареєстрований) та цивільний (незареєстрований) шлюби. Причиною появи таких форм стала модель державної влади, що була досить неоднотипною в різні періоди існування. Однак всі зміни, що відбувалися в державі, завжди відображалися й на соціумі. З відділенням церкви від держави обряд таїнства вінчання став відігравати другорядне значення, а першочерговим стало офіційне узаконення шлюбу в органах РАЦСу, що закріплювало за собою юридичний зміст шлюбно-сімейних стосунків новоутвореної сім'ї. Водночас, з демократизацією суспільства відбулися зміни не лише в структурі державного управління, а й у свідомості людей, процеси демократизації в різних сферах життєдіяльності суспільства дозволили обирати різні види укладання шлюбів та створення молодих сімей. Однією з таких змін є виникнення цивільного («фактичного») шлюбу, що сприймається дуже неоднозначно різними віковими категоріями, а особливо людьми, вихованими за стереотипами радянським часів.

Отже, офіційне (юридичне) оформлення шлюбу не виступає неодмінною умовою для створення сім'ї, тим більше, що в сучасному суспільстві виникла суттєва тенденція до спільного проживання подружжя без офіційного узаконення, бо в умовах сьогодення сім'я стає найважливішою цінністю держави, яка зацікавлена в примноженні свого народонаселення.

Ключові слова: шлюб, офіційний (зареєстрований) шлюб, цивільний (незареєстрований) шлюб, «фактичний» шлюб, сім'я, студентська молодь, шлюбний вік, шлюбний договір, сімейні відносини, суспільство.

З початком формування стосунків між чоловіком і жінкою існували певні правила поведінки, які визначали їхній статус у суспільстві, їхні права щодо вирішення певних соціально-економічних конфліктних ситуацій, що виникали в повсякденному житті людей та встановлювали порядок їхнього врегулювання. Ці чинники закріпилися в правах та нормах шлюбно-сімейних відносин. Якщо вести мову про сімейні відносини між чоловіком і жінкою – не можна не зважати на такі терміни, як «шлюб» та «сім'я». Вони не тотожні поняття, а лише взаємопов'язані, адже скоріш за все, це пересічні поняття, оскільки, сім'я може існувати без шлюбу, а шлюб без сім'ї – ні.

На думку юристів та соціологів, шлюб – це установа, або особливий суспільний інститут, особлива форма суспільного устрою, що обумовлена історично. Звернувшись до науково-практичного коментаря Сімейного кодексу України, можна знайти більш точно визначення шлюбу – це вільний спрямований на створення сім'ї союз рівноправних чоловіка і жінки, укладений з дотриманням умов та форми, встановлених законом, який породжує взаємні права та обов'язки подружжя [14].

На підставі того, що поняттю «сім'ї» приділяли увагу різні галузі науки: соціологія, психологія, право, педагогіка, етика та інші, – можна знайти багато різних його тлумачень. Але існує загальне соціологічне і загальноприйняте юридичне (спеціальне) поняття «сім'ї». У соціологічному значенні сім'я – це соціально організоване об'єднання людей, тобто, союз осіб, який заснований на шлюбі, спорідненості, прийнятті дітей на виховання, що характеризується спільністю життя, інтересів, взаємною турботою. У правовому ж розумінні «сім'я» – це коло осіб, які пов'язані певними правами та обов'язками, тобто, тут в першу чергу виділяється юридичний зв'язок. Саме юридичний характер сімейним відносинам надають прописані норми права, в яких держава має право за допомогою обов'язкових правил впливати на поведінку членів сім'ї, сприяти розвитку цієї ж створеної родини в бажаному напрямку для усього суспільства [11, с. 34–35]. Таким чином, можна зробити висновок, що

офіційне (юридичне) оформлення шлюбу не є необхідністю для створення сім'ї, бо на сьогодні в сучасному соціумі виникла неабияка тенденція до спільного проживання подружжя без офіційного узаконення.

Переважним чином майбутня доля розвитку суспільства визначається поглядами молоді, тому тенденції та перспективи розвитку студентства, зміна особливостей їхнього самовизначення мають для суспільства великий інтерес і практичне значення. Особливо важливим є ставлення студентської молоді до шлюбу та інституту сім'ї. Міцна, здорова родина – запорука здорового суспільства і сильної держави. Тому соціум зацікавлений в підготовці молодого покоління до створення сім'ї. У сучасному світі особливого значення набуває стійкість шлюбно-сімейних відносин. Сьогоднішнє життя, з його стресами і економічними труднощами, не сприяє стабільності і гармонії між подружжям.

У сучасній студентській молоді недостатньо розвинені навички життєвого самовизначення. Вступаючи в шлюб, молоді люди не обдумують свого рішення настільки серйозно, наскільки вимагає дане питання. Відтак, необхідно шукати шляхи вирішення даної проблеми. При цьому важливим стає ціннісний підхід. Його суть полягає в розгляді сім'ї як цінності, усвідомленні реальної досяжності цієї цінності в сучасному світі і передбаченні її подальшого поширення в якості складової прогресу.

На превеликий жаль, тема дослідження різних видів шлюбу на сучасному етапі майже не представлена в історичній та етнографічній науках, тому опираючись на аналіз різних наукових дисциплін, таких як право, соціологія, психологія, етика, можна виділити типологію шлюбів і виявити ставлення студентської молоді до трансформації, яка простежується стосовно офіційного та цивільного шлюбів. Для більш ретельного аналізу дослідження використовувалися дані анкетного опитування та інтерв'ю студентів-респондентів міста Києва. Всього в опитуванні взяли участь 75 осіб, які перебували у шлюбі; з них 50 жінок і 25 чоловіків. Майбутнє подружжя має бути готовим до того, щоб свідомо спільними зусиллями створити сприятливі умови для життя сім'ї та для кожного її члена.

Тому, мета цього дослідження полягає, в першу чергу, в аналізі різних форм та типів шлюбу, а також, в намаганні прослідкувати зміни в ставленні до шлюбно-сімейних відносин студентської молоді ХХІ ст. на території міста Києва.

Спочатку зосередимо увагу на ставленні студентської молоді Києва до офіційного шлюбу. Так, 78,6% опитаних позитивно відносяться до зареєстрованого шлюбу, а 21,3% опитаних байдуже, чи реєструвати свої стосунки, чи жити в цивільному шлюбі. Жоден з опитаних не обрав варіант відповіді «негативне ставлення» (див. рис. 1.1). За такої статистики бачимо, що переважно студентська молодь сприятливо відноситься до офіційних шлюбів. Якщо ж звертатися до архівних даних студентів-респондентів, то за результатами можна зробити висновок, що їхнє відношення до зареєстрованих шлюбів також є здебільшого позитивним [1]. Попри думку деяких респондентів офіційний шлюб не є обов'язковим та позбавлений тієї ролі в шлюбно-сімейних відносинах, яку він відігравав ще років 15 тому, однак всі вони зазначили, що зареєстрований шлюб значно полегшує життя в юридичному плані, особливо коли в молодій сім'ї народжується дитина [2]. Цікаво також зазначити такий факт, що деякі з тих студентів, які нейтрально відносяться до офіційного шлюбу і для них не є принциповим його укладання, погоджуються на реєстрацію під тиском старшого покоління в сім'ї, для яких цивільний шлюб є чимось ненормальним і незрозумілим.

Що ж стосується оптимального віку для вступу в шлюб, то результати анкетного опитування показали, що 4% жінок вважають, що вступити в шлюб потрібно до 20 років, 74% за те, щоб вступити з 20 до 25 років, 22% за те, щоб вступити від 26 до 30 років. При цьому 8% опитаних чоловіків вважають, що вступити в шлюб слід до 20 років, 48% від 20 до 25 років і 44% від 26 до 30 років. Цікаво зазначити, що жоден не обрав варіант «після 30 років» (див. додаток А, рис. 1.2). Таким чином, бачимо, що традиційні уявлення про те, що чоловіки вступають в шлюб пізніше за жінок, ще й досі існують на практиці в нашому суспільстві. Порівняно з традиційним українським суспільством, в якому віддавалася перевага раннім шлюбом (до 18 років), більшість сучасної студентської молоді хочуть вступати в шлюбно-сімейні відносини не раніше 20 років. Водночас, українське законодавство встановлює шлюбний вік для чоловіків – 18 років і в 17 років для жінок [12]. Однак існує виняток, за заявою осо-

би, яка досягла 15 років, за рішенням суду їй може бути надано право на шлюб, якщо буде встановлено, що існують наявні вагомі причини, або це відповідає її інтересам [13]. Також порівнюючи існуючі наявні матеріали з даними європейських країн ми можемо спостерігати популярність практики пізнього шлюбу (після 30 років), що свідчить про поступове поширення європейських цінностей серед українців. Ця теорія підтверджується думкою опитаних студентів, які всі до одного зазначили, що найкращий вік для вступу в шлюб – це 22–27 років, оскільки в цей час переважна більшість людей вже здобули вищу освіту і влаштувалися на роботу, тому мають змогу забезпечувати себе і свою родину, а не сидіти «на шії в батьків» [4].

Відносини в родині певним чином визначаються і мотивацією вступу в шлюб. Так, для 53,3% опитаних вирішальним для вступу в шлюб є кохання, а для 45,3% – бажання створити сім'ю. При цьому жодного відсотка не припало на варіанти «народження дитини» і «розрахунок», що свідчить про свідомий підхід молоді до укладання офіційного шлюбу, на який не впливають ні матеріальний аспект, ні фактор народження дитини (див. додаток А, рис. 1.3). Наведені статистичні дані були перевірені через призму думок студентів-респондентів. Для більшості з них, головна мета укладання шлюбу – кохання, прагнення надати своїм стосункам юридичної чинності. До 25 років відбувається становлення людини як особистості, що охоплює в собі не лише матеріальну реалізацію своїх амбіцій, але й прагнення знайти свою половинку і продовжити свій рід, тому бажання створити родину теж є не менш важливим фактором у питанні укладання офіційного шлюбу [4]. З іншого боку, бувають такі життєві ситуації, коли люди змушені одружуватись заради майбутнього своїх дітей або в силу жаги до грошового збагачення. До таких ситуацій належать шлюб з розрахунку та через небажану вагітність, що також було відзначено респондентами як фактори укладання шлюбу [7].

Серед старшого покоління на сьогодні побутує така думка, що офіційний шлюб є найкращою гарантією стабільності новоутвореної сім'ї. Зрозуміло, що коріння виникнення таких поглядів слід шукати серед стереотипів радянського періоду, коли всі дорослі люди в СРСР обов'язково мали реєструвати шлюб. Проте в студентській молоді інша думка щодо цього питання, оскільки переважна більшість вважають, що сутність офіційного шлюбу – це лише штамп в паспорті, який жодним чином не

впливає на стосунки між членами сім'ї, на яких базується увесь фундамент подружнього життя [3]. Хоча є й такі студенти, які вважають, що небажання брати участь в довгих судових процесах, оголошувати на широкий загал проблеми в своїй родині і страх перед поділом спільно нажитого майна можуть стримати людей перед невідкладним юридичним розлученням і дати родині час на те, щоб спробувати владнати свої проблеми у менш кардинальний спосіб [8]. В такому випадку дійсно, зареєстрований шлюб стає певним запобіжником на шляху перед руйнуванням родини, хоча в більшості випадків ефективність таких заходів безпеки залежить від характеру людини. Наведену інформацію досить чітко підтверджують дані анкетного опитування, за яким 50,7% опитаних вважають, що офіційний шлюб не є гарантією стабільності сімейного життя, 13,3%, заперечуючи попереднім, вважають його ефективним запобіжником розлученню. 14,7% студентів вагалися відповісти на дане питання, а 21,3% відповіли «можливо» (див. додаток А, рис. 1.4).

З огляду на те, що в наш час стали досить поширеним явищем укладання офіційних шлюбів між людьми з різним матеріальним статком, щороку дедалі більше стає популярним таке явище як «шлюбний договір», що вже став невід'ємною частиною європейських шлюбів. Особливою популярністю процес укладення цього документа користується саме серед студентів, які навчаються в Києві, що пояснюється значною міграцією молодих людей з різних регіонів країни до столиці після завершення навчання в школі для того, щоб продовжити його в столичних вузах. У зв'язку з тим, що рівень заможності киян значно вищий, ніж у будь-якому іншому місті, молоді пари, серед яких хтось виходець з Києва, а хтось приїхав з іншого регіону, в будь-якому випадку постануть перед проблемою спротиву батьків із заможнішої родини, які будуть боятися в майбутньому можливого розлучення своєї дитини, і, відповідно до чинного законодавства, права іншої сторони претендувати на спільно нажите майно. Зрозуміло, що страх старшого покоління родини буде негативно впливати на сімейне життя новоутвореної сім'ї. Саме для того, щоб таких проблем не виникало й існує шлюбний договір – документ, за яким визначають та регулюють майнові права членів подружжя на час шлюбу та в разі його розірвання. В даному випадку шлюбному договору притаманні всі ознаки цивільно-правового договору [9].

На думку респондентів, шлюбний договір є досить корисним аспектом при реєстрації

шлюбу. Однак якщо один з членів подружжя запропонує укласти цей документ, може виникнути досить неприємна ситуація, за якої інший може трактувати цю пропозицію як недовіру до себе або сумніви щодо майбутнього їхньої сім'ї. У зв'язку з цим більшість опитаних студентів вважають, що краще довіритися долі та не укладати цього документа, оскільки, з одного боку, його наявність в разі розриву буде досить корисною при розділенні майна, а з іншого боку з початкового етапу існування новоутвореної студентської сім'ї таке юридичне зобов'язання може внести недовіру та сумніви у відносини між членами подружжя [2]. Хоча була й така думка, що, не дивлячись ні на що, краще укласти шлюбний договір і за обставин, в яких шлюб тримається лише на взаємному страху перед поділом майна, знати, що за будь-якого розвитку подій все те, що ти заробив за подружній період життя, буде розподілено за певною юридичною схемою, яка була встановлена вами особисто [5].

Згідно з анкетним опитуванням, думка студентів про доцільність шлюбного договору є найбільш неоднозначною. Так, 30,7% молоді позитивно ставиться до шлюбного договору, 40% негативно ставиться до нього і 29,3% байдуже відносяться до цього документа (див. додаток А, рис. 1.5.).

Керуючись юридичними твердженнями, що шлюб – це добровільний, рівноправний союз жінки та чоловіка, укладений для створення сім'ї, і, який визначає їхні взаємні права та обов'язки подружжя, то він укладається в органах реєстрації актів цивільного стану (РАЦС) [14]. Однак серед нинішньої молоді дедалі більшої популярності та актуального значення набуває так званий «цивільний шлюб». Знову ж таки, звернувшись до документів бачимо, що «цивільний шлюб» – це шлюб, оформлений у відповідних органах державної влади без участі церкви. Таким чином, шлюб і цивільний шлюб з точки зору юриспруденції мають тотожне значення. Однак термін «цивільний шлюб» в повсякденному житті має зовсім інше значення, а саме спільне проживання чоловіка і жінки, які не зареєстрували свої стосунки ні в органах державної влади, ні в церкві. З точки зору юрисдикції, таке явище має назву «фактичний шлюб», бо проживаючи однією сім'єю вони не набувають обов'язків і прав подружжя [15]. Попри відсутність юридичного підтвердження існування подібних «шлюбів», 46,7% опитаних нами студентів вважають цивільний шлюб різновидом сімейного

Як Ви ставитесь до офіційного (зареєстрованого) шлюбу?



Рис. 1.1.

Який вік Ви вважаєте оптимальним для вступу в шлюб?

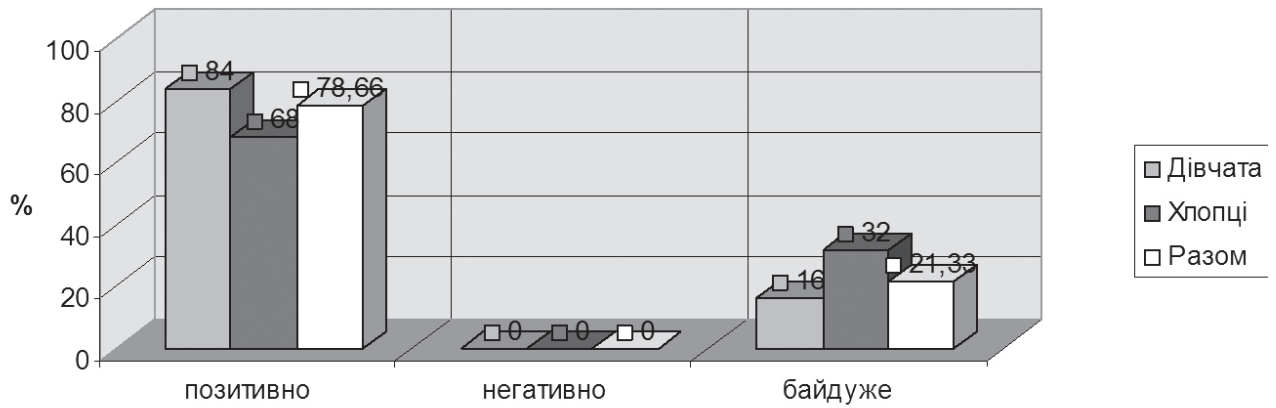

Рис. 1.2.

Як на Вашу думку, офіційний шлюб - це лише гарантія стабільності новоутвореної сім'ї?

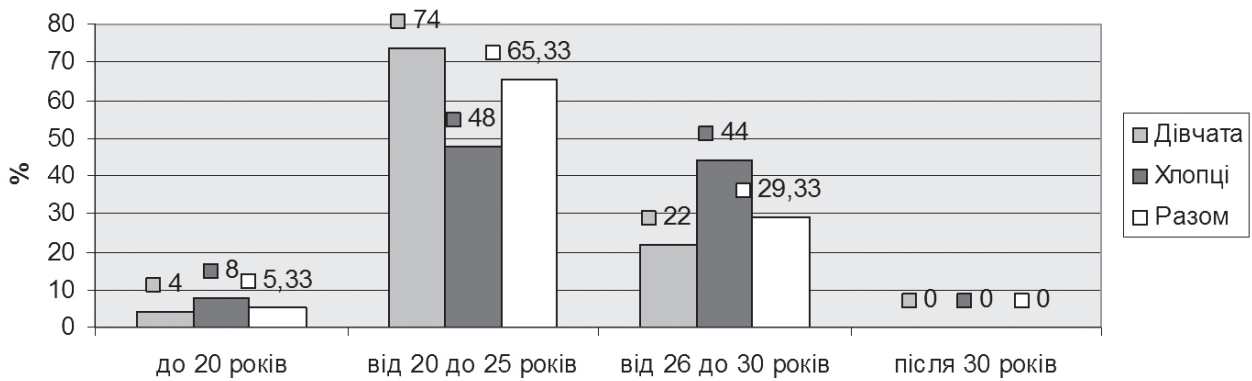

Рис. 1.3.

союзу; на думку 17,3% це є просто фактичним співжиттям чоловіка і жінки, тому не може називатися шлюбом; 26,7% не змогли дати відповідь на це запитання і 9,3% вагалися це зробити (див. додаток А, рис. 1.6).

Поняття «цивільний шлюб» з'явилося в період, коли для створення сім'ї обов'язково потрібно було реєструватися і в державних органах, і укладати обряд таїнства вінчання в храмі. Історично поняття «цивільний шлюб» з'явилося як альтернатива церковному шлюбу. У сучасному ж розумінні цивільний шлюб є незареєстрованим союзом, що передбачає відсутність таких серйозних моральних та юридичних зобов'язань, як офіційний. І тут маються на увазі не тільки зобов'язання побутового характеру. Свідомість того, що у тебе є право вибору і в будь-який момент ти можеш змінити своє життя, дає певну психологічну незалежність і відчуття внутрішньої свободи. Як уже зазначалося раніше, цивільний шлюб досить неоднозначно сприймається різними віковими категоріями людей. Як правило, молодь вважає, що цивільний шлюб є просто одним із закономірних етапів для створення сімейних відносин, натомість на думку старших поколінь для створення сімейних відносин цивільний шлюб не потрібен. Також слід зазначити, що представники студентської молоді міста Києва здебільшого є прихильниками цивільного шлюбу і припускають, що цивільний шлюб є своєрідною «репетицією» сімейних відносин, і необхідний для того, щоб партнери дізналися один одного і вирішили, чи варто їм узаконювати свої стосунки чи ні. З іншого боку, мала місце думка про те, що якщо цивільний шлюб відрізняється від офіційного лише штампом в паспорті, то чому б не узаконити свої стосунки і не уладнати всі юридичні недоліки свого подружнього життя. Цікавим також є той факт, що ставлення студентів до цивільного шлюбу помітно не відрізняється за гендерним поділом. Так, за результатами анкетування, 28% чоловіків і 28% жінок позитивно ставляться до цивільного шлюбу, натомість 30% чоловіків і 28% жінок негативно налаштовані до нього, а 42% чоловіків і 44% жінок байдуже ставляться до такого типу сімейних відносин (див. додаток А, рис. 1.7).

Оперуючи поглядами студентської молоді про те, що цивільний шлюб не має особливих відмінностей від офіційного шлюбу, окрім юридичних моментів, то більше того, фактичний шлюб досить ефективно допомагає молодим студентським сім'ям, які ніколи до цього не жили спільно під одним дахом, адже побутові проблеми нерідко є причиною розірвання

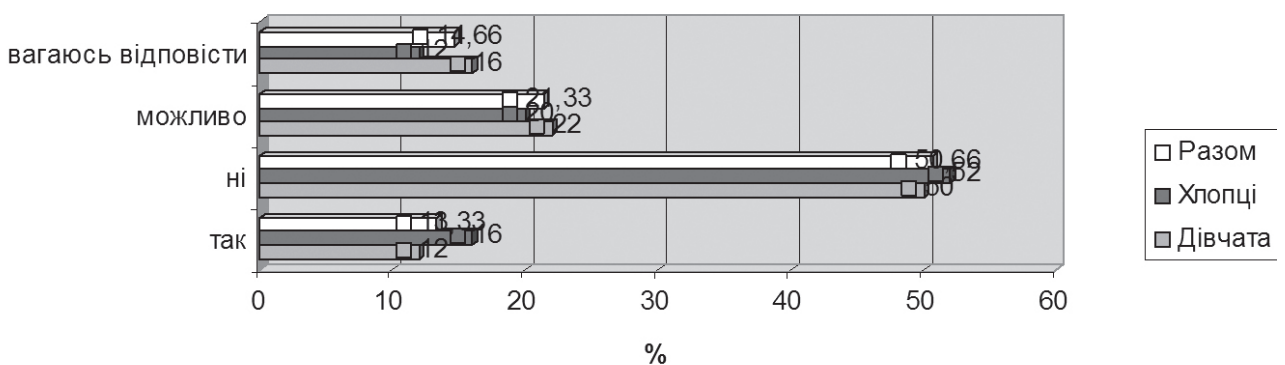
сімейних відносин, особливо на ранніх етапах подружнього життя [6]. Це твердження підтверджується анкетним опитуванням, за яким 58,7% студентів підтримують думку про те, що цивільний шлюб дозволяє краще пізнати свого партнера і перевірити його надійність перед тим, як укласти з ним офіційний шлюб. (див. додаток А, рис. 1.8).

Безсумнівно також те, що більшість студентських цивільних шлюбів існують завдяки значно спрощеній системі майнових відносин. Справа в тому, що спільне проживання пари не тягне за собою правових наслідків у плані виникнення спільно нажитого майна. Звідси випливає те, що поки шлюб не буде офіційно зареєстрований, у кожного з подружжя буде своє особисте майно і в разі, якщо виникне спірна ситуація або пара буде розходитися, то процес розподілу власності в будь-якому випадку буде проходити винятково за їхніми бажаннями, без юридичних зобов'язань. Цей факт є ще однією складовою, що підштовхує студентів на вступ в цивільний шлюб, бо на початковій стадії відносин члени цивільного подружжя, як правило, не завжди готові ділитися своїм майном, безоплатно віддаючи його своїй другій половині.

В свою чергу, популярність цивільних шлюбів також зумовлена тим, що негативний сімейний досвід в офіційному шлюбі часто призводить до того, що частина молодих сімей, які не змогли зберегти свою родину, потенційно стають прихильниками позашлюбних стосунків. Така поведінка є досить природнім явищем, адже відмовляючись від чергової реєстрації шлюбу з іншим партнером, люди бояться повторного розчарування в подружньому житті.

Отже, ще зовсім недавно подружжя, що жили в цивільному шлюбі, були рідкістю, але на сьогоднішній день ситуація різко змінилася. За даними Державної служби статистики України можемо зробити висновок, що починаючи з 2010 р. кількість зареєстрованих шлюбів значно зменшується, а це свідчить про зростання переваг та інтересу до цивільних відносин [10]. Як показує статистика за опитуваннями, чимало студентів вважають за краще або взагалі офіційно не реєструвати свої сімейні відносини, або якийсь час жити без реєстрації шлюбу. Однак з точки зору збереження родини, цивільний шлюб є дуже небезпечним явищем, оскільки стосунки між членами подружжя за такої форми сімейних відносин при деяких конфліктах руйнуються безповоротно, хоча в офіційному шлюбі за аналогічних обставин є шанси врятувати і відновити сім'ю.

Що для Вас є вирішальним для вступу в шлюб?



Рис. 1.4.

Яке Ваше ставлення до шлюбного договору?

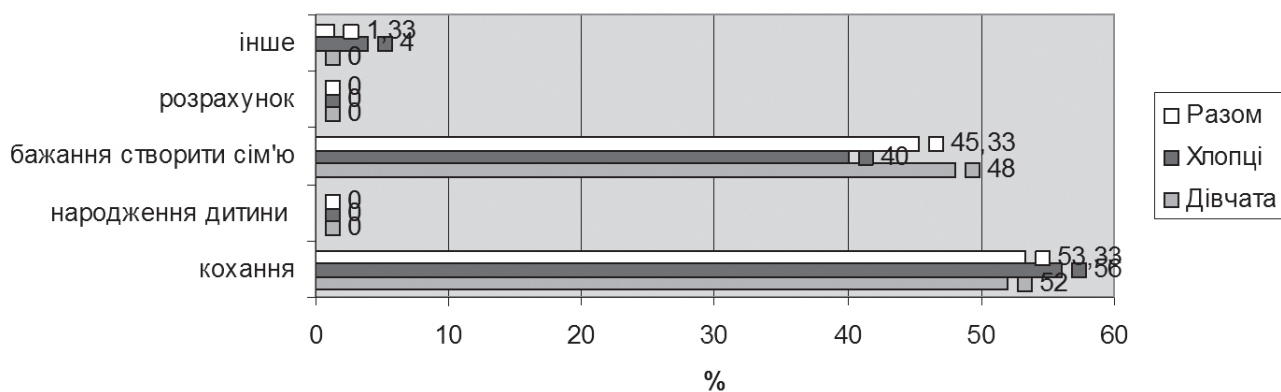

Рис. 1.5.

Чи вважаєте Ви цивільний шлюб різновидом сімейного союзу?

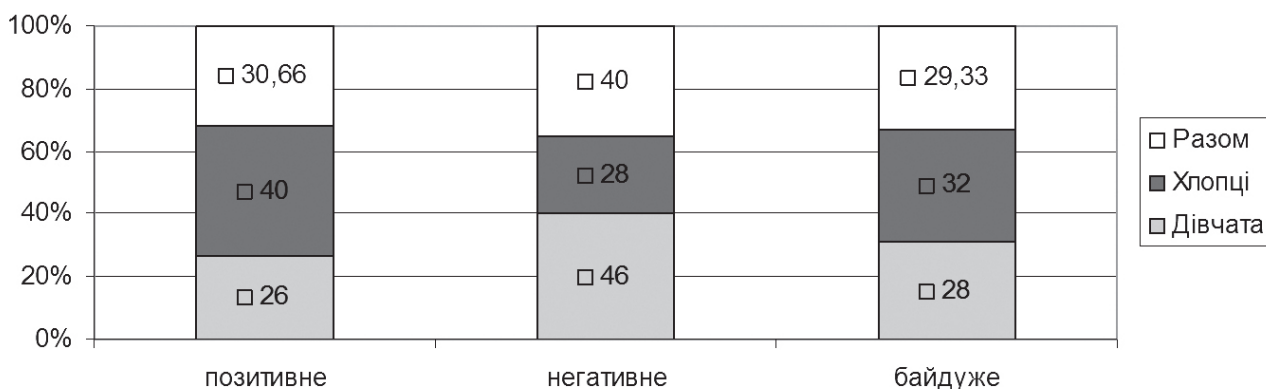

Рис. 1.6.

Як Ви ставитеся до цивільного (незареєстрованого) шлюбу?

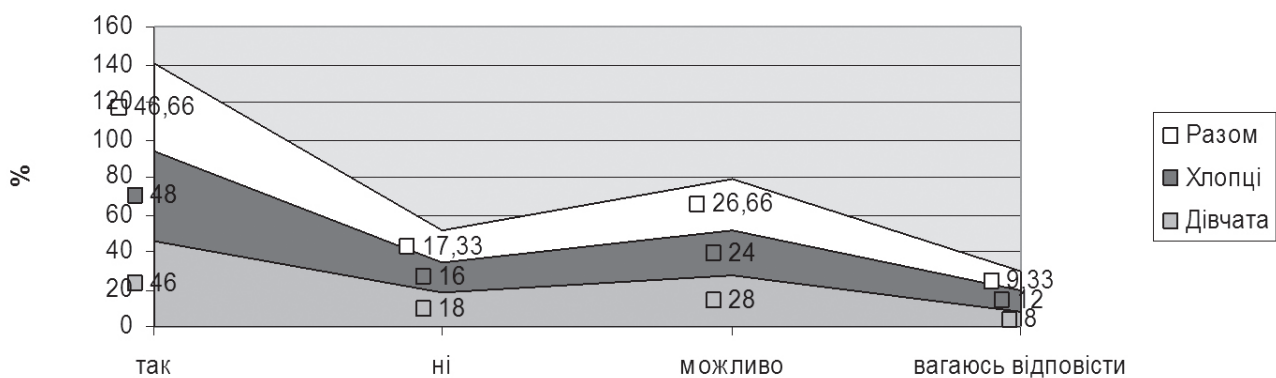

Рис. 1.7.

Як на Вашу думку, чи дозволяє цивільний шлюб краще пізнати людину, перевірити її надійність?

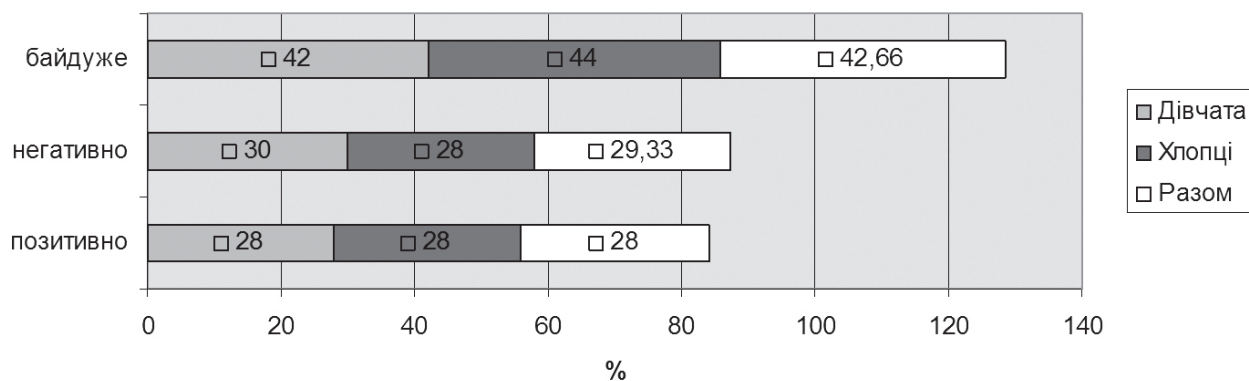

Рис. 1.8.

ДЖЕРЕЛА ТА ЛІТЕРАТУРА

1. Архівний рукописний фонд при кафедрі етнології та краєзнавства історичного факультету Київського національного університету імені Тараса Шевченка (далі – Архів КЕКІФ). – Ф. 40. – П. 2. – Од. зб. 19. – Арк. 9.
2. Архів КЕКІФ. – Ф. 40. – П. 2. – Од. зб. 21. – Арк. 6.
3. Архів КЕКІФ. – Ф. 40. – П. 2. – Од. зб. 22. – Арк. 6.
4. Архів КЕКІФ. – Ф. 40. – П. 2. – Од. зб. 23. – Арк. 11.
5. Архів КЕКІФ. – Ф. 40. – П. 2. – Од. зб. 25. – Арк. 8.
6. Архів КЕКІФ. – Ф. 40. – П. 2. – Од. зб. 26. – Арк. 9.
7. Архів КЕКІФ. – Ф. 40. – П. 2. – Од. зб. 28. – Арк. 5.
8. Архів КЕКІФ. – Ф. 40. – П. 2. – Од. зб. 29. – Арк. 10.
9. Гопанчук В.С. Сімейне право України: підручник / В.С. Гопанчук. – К.: Істина., 2002 [Електронний ресурс]. – Режим доступу: <http://www.ebk.net.ua/Book/SPravo/index.htm>
10. Державна служба статистики України [Електронний ресурс]. – Режим доступу: http://www.ukrstat.gov.ua/operativ/operativ2007/ds/nas_rik/nasu/nas_rik_u.html
11. Індиченко С.П., Гопанчук В.С., Дзера О.В., Савченко Л.А. Сімейне право: навчальний посібник для студентів юрид. вузів та факультетів. – К.: Вентурі, 1997. – 272 с.
12. Кодекс про шлюб та сім'ю України [Електронний ресурс]. – Режим доступу: <http://zakon2.rada.gov.ua/laws/show/2006-07>
13. Резолюція 2018 (XX) Генеральної Асамблеї ООН. Рекомендації про згоду на шлюб, мінімальний шлюбний вік та реєстрацію шлюбу [Електронний ресурс]. – Режим доступу: http://zakon5.rada.gov.ua/laws/show/995_288
14. Сімейний кодекс України [Електронний ресурс]. – Режим доступу: <http://zakon5.rada.gov.ua/laws/show/2947-14>

15. Юридичний довідник онлайн: сімейні стосунки [Електронний ресурс]. – Режим доступу: <https://legalsos.com.ua/simejni-stosunky/tsyvilnyj-shlyub-scho-treba-znaty.html>

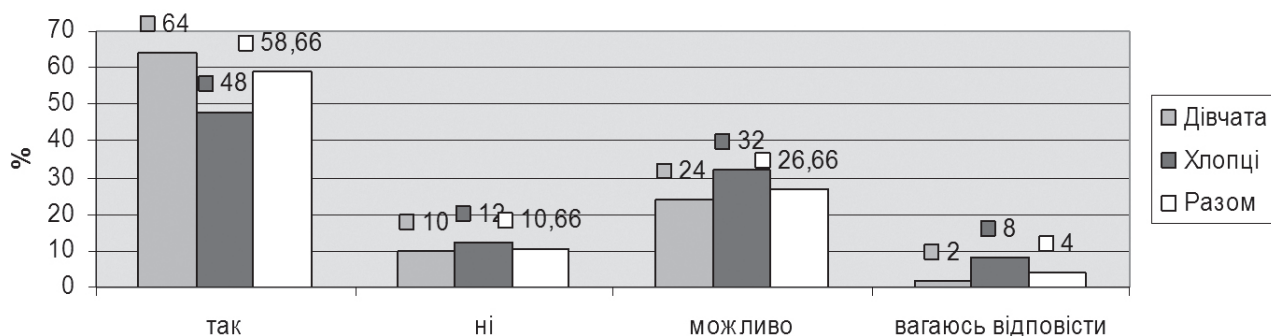
REFERENCES

1. Arkhivnyy rukopysnyy fond pry kafedri etnolohiyi ta krayeznavstva istorychnoho fakul'tetu Kyuyivs'koho natsional'noho universytetu imeni Tarasa Shevchenka (dali – Arkhiv KEKIF). – F. 40. – P. 2. – Od. zb. 19. – Ark. 9.
2. Arkhiv KEKIF. – F. 40. – P. 2. – Od. zb. 21. – Ark. 6.
3. Arkhiv KEKIF. – F. 40. – P. 2. – Od. zb. 22. – Ark. 6.
4. Arkhiv KEKIF. – F. 40. – P. 2. – Od. zb. 23. – Ark. 11.
5. Arkhiv KEKIF. – F. 40. – P. 2. – Od. Zb. 25. – Ark. 8.
6. Arkhiv KEKIF. – F. 40. – P. 2. – Od. zb. 26. – Ark. 9.
7. Arkhiv KEKIF. – F. 40. – P. 2. – Od. zb. 28. – Ark. 5.
8. Arkhiv KEKIF. – F. 40. – P. 2. – Od. Zb. 29. – Ark. 10.
9. Hopanchuk V.S. Simeyne pravo Ukrayiny: pidruchnyk. – K.:Istyna., 2002. [Elektronnyy resurs], rezhym dostupu: <http://www.ebk.net.ua/Book/SPravo/index.htm>
10. Derzhavna sluzhba statystyky Ukrayiny [Elektronnyy resurs], rezhym dostupu: http://www.ukrstat.gov.ua/operativ/operativ2007/ds/nas_rik/nas_u/nas_rik_u.html
11. Indychenko S.P., Hopanchuk V.S., Dzera O.V., Savchenko L.A. Simeyne pravo: navchal'nyy posibnyk dlya studentiv yuryd.vuziv ta fakul'tetiv. – K.: Venturi., 1997. – 272 s.
12. Kodeks pro shlyub ta sim»yu Ukrayiny [Elektronnyy resurs], rezhym dostupu: <http://zakon2.rada.gov.ua/laws/show/2006-07>
13. Rezolyutsiya 2018 (XX) Heneral'noyi Asambleyi OON. Rekomendatsiyi pro z'hodu na shlyub, minimal'nyy shlyubnyy vik ta reyestratsiyu shlyubu [Elektronnyy resurs], rezhym dostupu: http://zakon5.rada.gov.ua/laws/show/995_288
14. Simeynyy kodeks Ukrayiny [Elektronnyy resurs], rezhym dostupu: <http://zakon5.rada.gov.ua/laws/show/2947-14>
15. Yurydychnyy dovidnyk onlayn: simeyni stosunky [Elektronnyy resurs], rezhym dostupu: <https://legalsos.com.ua/simejni-stosunky/tsyvilnyj-shlyub-scho-treba-znaty.html>

© Дарья Латышева
(Киев)

ВЗГЛЯДЫ СТУДЕНЧЕСКОЙ МОЛОДЕЖИ ГОРОДА КИЕВА НА БРАК КАК СОЦИАЛЬНЫЙ ИНСТИТУТ: ЭТНОЛОГИЧЕСКИЙ АСПЕКТ

В статье рассмотрены вопросы типологизации браков в брачно-семейных отношениях в Украине на примере студентов города Киева и проанализирована трансформация их взглядов относительно к разным видам брака.

Типологически выделяют два основных вида брака – это официальный (регистрированный) и гражданский (нерегистрированный) браки. Причиной появления таких форм стала модель государственной власти, которая была достаточно неоднотипной в разные периоды её существования. Однако все изменения, которые происходили в государстве, всегда отображались и на социуме. С отделением церкви от государства обряд таинства венчания стал отыгрывать второстепенное значение, а первостепенным стало официальное закрепление брака в органах ЗАГСа, которое укрепило за собой юридическое содержание брачно-семейных отношений новообразованной семьи. В то же время, с демократизацией общества произошли изменения не только в структуре государственного управления, а и в сознании людей, процессы демократизации в разных сферах жизнедеятельности общества позволили выбирать разные виды заключения браков и создания молодых семей. Одним из таких изменений есть возникновение гражданского (нерегистрированного) брака, который воспринимается очень неоднозначно разными возрастными категориями, в особенности людьми, которые были воспитаны за стереотипами советских времен.

Таким образом, можно сделать вывод, что официальное (юридическое) оформление брака не выступает обязательным условием для создания семьи, тем более, что в современном обществе возникла существенная тенденция к совместному проживанию супругов без официального закрепления, потому что на современном этапе развития общества семья становится наиболее важной ценностью государства, которая заинтересована в приумножении своего народонаселения.

Ключевые слова: брак, официальный (регистрированный) брак, гражданский (нерегистрированный) брак, «фактический» брак, семья, студенческая молодёжь, брачный возраст, брачный договор, семейные отношения, общество.

THE VIEWS OF YOUNG STUDENTS OF CITY OF KYIV ON THE MARRIAGE AS A SOCIAL INSTITUTE: ETHNOLOGICAL ASPECT

The article represents questions about typologization of marriage in marital and family relations in Ukraine, based on example of Kyiv students, and transformation of students' points of view about every type of marriage were analyzed.

Typologically there are two main types of marriage – official (the registered one) and civil (unregistered). The reason of appearing of such a forms was the model of governmental authority, which was very diverse while different periods of existence. Anyway, all the changes, which happened in the state, always had an impact on the society too.

When separation of the church and the state occurred, sacramental ceremony of wedding became a secondary matter, and the official marriage legitimization in registry office, which consolidated the juridical maintenance of marital and family relationships of the newly fledged family, became principal.

At the same time, not only the structure of governmental authorities changed while the social democratization, so people's consciousness did. The processes of democratization in various spheres of society's life have allowed to choose the different kinds of marriage and setting up the family. The appearance of civil («actual») matrimony also belongs to one of such a changes, and is perceived very variably by different age-categories, especially by people who were brought up with soviet stereotypes.

Therefore, we can make a conclusion that official (juridical) registration of marriage is not the main condition for setting up a family. Even more, there is an essential tendency in our society to cohabitation of the married couple without official legitimization, because at the modern phase of society's development family is the most important value of the state, which is interested in multiplying the level of its population.

Keywords: marriage, official (registered) marriage, civil (unregistered) marriage, «actual» marriage, family, student youth, marital age, marriage contract, family relations, society.

До редакції надійшла 12.03.2018.