

УДК 725. 728

Якубовський В.Б., Паракуда І.В.,  
Національний університет «Львівська політехніка»**БАГАТОФУНКЦІОНАЛЬНИЙ ГРОМАДСЬКИЙ ПРОСТІР  
В ЖИТЛОВОМУ СЕРЕДОВИЩІ**

*Представлено концепцію проектування багатофункціональних громадських приміщень в житловому середовищі, їх об'ємно-планувальні вирішення та функціональне наповнення.*

**Ключові слова:** *Багатофункціональний громадський простір, житлові будинки, громадські споруди, планувальна організація, об'ємно-просторове вирішення.*

**Постановка проблеми:** протягом всієї історії проектування та будівництва житла тема присутності в ньому громадської, розважальної функції займала важливе місце.

Динаміка життя, розвиток міст та потреби сучасних людей змушують переосмислювати планувальні структури житлових і громадських просторів. Усі міста світу з початку свого закладання утворювалися за принципом моноцентризму - коли торговий, адміністративний, розважальний, науковий центр був один і мав чітку прив'язку до певної частини міста. Така планувальна структура дала збій з плином часу, розвитком індустріальних міст, появою житлових районів, що розташовані на великих відстанях від центру міста.

Велика частина мешканців міст сьогодні проживає в спальних районах, (наприклад у Львові 67% людей мешкає в спальних районах). Характерною ознакою спальних районів - маятникові міграції, велика кількість мешканців щоденно їздять з окраїн міста в центр, не лише працювати але й розважатися, як наслідок – корки, загазованість повітря та велика втрата вільного часу. Створення якісного громадського простору в структурі житлових районів є суттєвою необхідністю .

В переважній більшості українських міст житлові квартали це будівництво другої половини ХХ ст. В планувальній структурі житлових будинків відсутні громадські приміщення, подекуди запроектовані магазини на перших поверхах будівель, що знаходяться біля магістральних доріг. За останні 20 років в житлових кварталах стихійно з'являються малі архітектурні форми - «кіоски», масово викуповуються квартири, що розташовані на перших поверхах, та переплановуються під громадську функцію. Такі зміни не завжди є вдалими,

адже не відповідають нормам громадських закладів, а саме: низькі стелі, висота відмітки першого поверху по відношенню до рівня землі є достатньо значною, що створює велику кількість сходинок та незручні пандуси, відсутній великий перелік додаткових приміщень для нормального функціонування громадських закладів, та багато інших недоліків. Окрім того, приміщення, що організовують на перших поверхах житлових будинків зазвичай мають обмежений спектр послуг - це торгівля, відділення банків, перукарні, нотаріальні контори, стоматології. Їх розміщення є зазвичай хаотичним та стихійним. Аналіз сучасного стану подібної інфраструктури показав, що в житловому середовищі недостатньо представлені і розвинені необхідні громадські простори.

**Аналіз останніх досліджень і публікацій.** Опрацювання загальних напрямів розвитку нових типів споруд проведено в книзі професора В. Єжова «Архітектура громадських будинків і комплексів».[1] Визначенню терміну багатофункціонального комплексу присвячена робота Алтарева В.А., Правоторова А.А. «Понятие многофункционального общественного комплекса «Mixed- Use». [2] Причинам виникнення багатофункціональних присвячені роботи А. Гельфонда, [3] дисертація кандидата архітектури Лазаревої М.В. «Многофункциональные пространства крупных общественных комплексов» [4]. Проте питання створення багатофункціональних комплексів в структурі житлових районів не знайшли достатнього висвітлення в наукових дослідженнях.

**Мета роботи:** визначити особливості формування громадських багатофункціональних просторів в житловому середовищі в залежності від: місця їх розташування в житловому середовищі, типу житла для людей різного віку, соціального статусу, професійного спрямування.

#### **Виклад основного матеріалу:**

Аналіз архітектури закордонного досвіду в проектуванні та будівництві житла дає можливість виділити два основних типи розміщення громадської функції в житловому середовищі:

- Житлові будинки з вбудованими багатофункціональними громадськими просторами.
- Окремо розташовані багатофункціональні громадські споруди.

**Перший тип** розміщення громадських просторів в структурі житлових будинків - це група різноманітних за функцією громадських приміщень для обслуговування та створення комфортних умов проживання в житлі, об'єднаних одним композиційно-планувальним задумом.

Різновид цих приміщень є дуже великий. Вивчення закордонного досвіду показує, що громадські приміщення розміщуються не лише в елітному житлі, а також соціальному, орендному, доступному, спеціалізованому та житлі змішаних типів.

В Китаї у місті Шеньжень, архітектурною компанією HASSELL був розроблений проект житла для молоді-соціальне житло (Рис.1). Головною ідеєю було створення житла разом з простором «спільного життя», в якому молодь може спілкуватися, обмінюватися досвідом, відпочивати. Для цього в житловому комплексі окрім квартир було створено: театр, дитячі майданчики, місця для роздрібною торгівлі, фітнес центри, оранжереї. Громадська функція та дизайн середовища допомагає створити затишне та комфортне життя та ламає соціальні бар'єри[5].



Рис.1. Схема функціональної організації житлового комплексу в м. Шеншені

Основним завданням, яке вирішували архітектори при проектуванні елітного житла «High Park Condos» в центральній частині Торонто в Канаді, було врахування існуючого міського середовища в поєднанні з найбільшим міським парком та створення комфортного якісного житла з великою кількістю громадських приміщень в структурі будинку. Будинок формується з блоками, розташованими П-подібною формою зі зручними комунікаціями між ними. Споруда є 14-поверховою, 1-3 поверхи громадська функція, що включає: просторий хол з внутрішнім озелененням, зимовий сад, кімнату для переговорів, кімнату для вечірок, бібліотеку, спортзал, басейн, критий та відкритий йога та пілатес-центр, стіну для скелелазання, кінотеатр, більярдну, також є відкриті тераси для спільного використання, що знаходяться на останніх поверхах будинку, на яких розташовано барбекю, відкритий лаунж з каміном і ділянки для садівництва. Споруда включатиме авто паркінг, паркінги для велосипедів.[6]

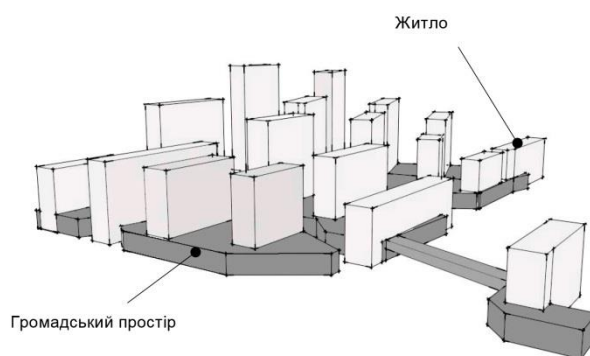

Рис.2. Схема функціональної організації комплексу «High Park Condos»

Елітне житло AcquaLivingstone- це комплекс житлових будівель та громадських приміщень, що пронизують як перші поверхи цих житлових споруд так і верхні поверхи, об'єднуючи їх в єдиний простір. Житловий комплекс формується з 5 веж, умовно об'єднаних 3 блоками: нижній та верхній блок - громадська функція, центральний – житло.

Нижні поверхи комплексу складаються з: бізнес-центру, спортзалів, басейнів, спасалонів, бібліотек та інших закладів, що сприяють зміцненню здоров'я, благополуччя та культурного розвитку. Верхні рівні житлових будинків являють собою соціальний простір, виділений для спілкування і розваг, у ньому розташовуються: амфітеатр, DJ стенд і танцпол, басейн, майданчик для барбекю, ці простори використовуватимуться для організації дозвілля [7].

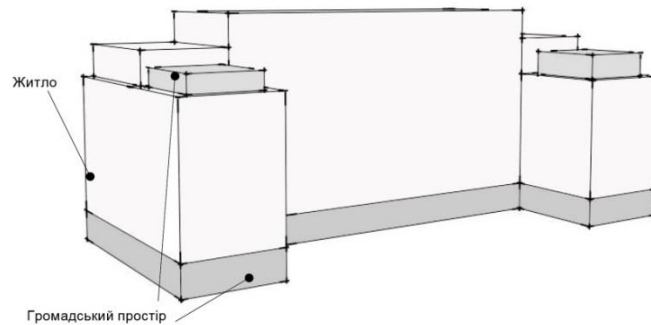

Рис.3. Схема функціональної організації «AcquaLivingstone»

Массіміліано і ДоріанаФуксас відкрили нову громадську будівлю у Франції. Структура комплексу «Georges – Freche» це приклад розташування громадського простору в середині житлової споруди. Громадська функція у даному випадку служить буферною зоною між житлом для студентів та

професорів. Комплекс складається з двох будівель: одна з них - це ліцей для 1000 студентів, інша – житло (гуртожиток). Житловий будинок є 5 поверховий, з першого по третій поверх- це гуртожиток для студентів, п'ятий поверх- помешкання для професорів. На четвертому поверсі розміщені приміщення загального користування, а саме: спортзал, виставковий зал, кімната дозвілля, кафе. Також у комплексі є 3 ресторани та готель на 12 номерів. Загальна площа споруд – 24000 м<sup>2</sup>[8].

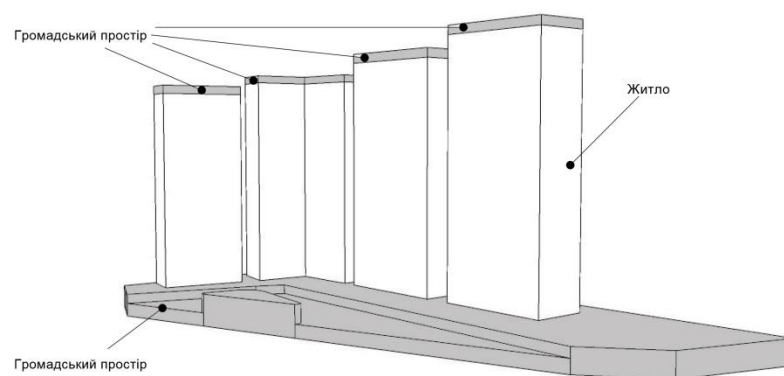

Рис.4. Схема функціональної організації комплексу «Georges – Freche»

**Другий тип** розміщення громадської функцій в житловому середовищі - це створення окремо розташованих багатофункціональних споруд. Сьогодні громадська споруда в розумінні людей – це торговельний центр, супермаркет з невеликою кількістю кафе та декількома розважальними функціями. Головною ідеєю створення багатофункціональних громадських просторів в житловому середовищі є надання мешканцям різного віку місця для зустрічей, де б вони могли брати участь у широкому спектрі різноманітної діяльності. В таких комплексах охорона здоров'я, культура, спорт, дозвілля, освіта повинна плавно поєднуватися, разом створюючи ефективний комфортний простір.

Прикладом такого громадського центру є проект голландської фірми MVRDV та датської фірми ADEPT під назвою «House of Culture and Movement» для м. Копенгаген, Данія. Споруда являє собою куб, в якому поєднано 7 різних об'ємно-планувальних форм, кожна з яких несе своє наповнення та функцію. Простори між цими об'ємами будуть використовуватися для різних видів діяльності. Інфраструктура споруди складатиметься з наступних приміщень-це театр, зона харчування, навчальний центр і виставковий зал, фітнес-центр, оздоровчий центр та приміщення адміністрації[9].

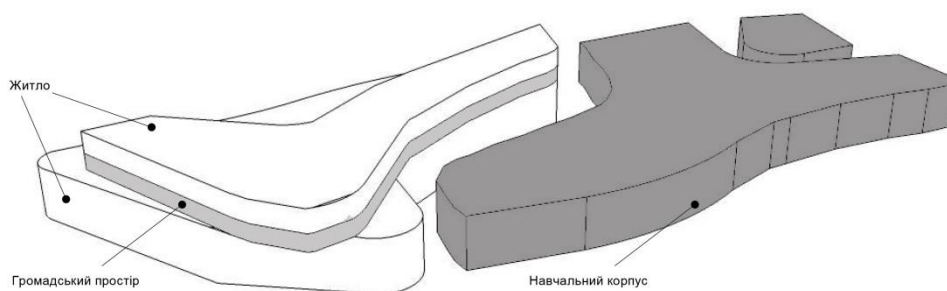

Рис.5. Об'ємно-планувальна схема «House of Culture and Movement» для Копенгагена

Проект в м. Сан-Паулу, Бразилія – це багатофункціональний громадський центр, проект якого перетворює неосвоєну частину простору через складний рельєф в зону динамічного суспільного простору. Комплекс включатиме терасований громадський простір із зонами сільського господарства, системами управління водними ресурсами, амфітеатром, спорудою музичної школи, невеликим концертним залом, спортивними приміщеннями, автопаркінгом. Також будівництво терас запобігатиме подальшим зсувам на крутих схилах. Цей проект є важливим не лише з точки зору архітектури та геологічного складного стану, але є і соціально важливим [10].

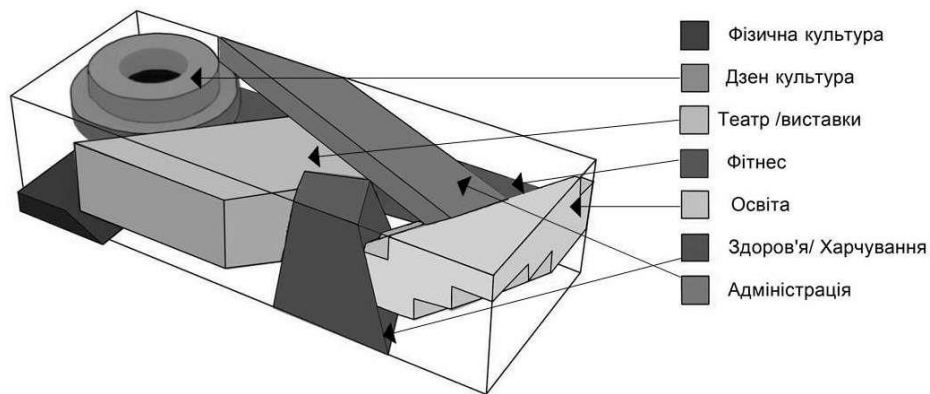

Рис.6. Схема планувальної організації комплексу в м.Сан-Паулу,Бразилія

Дослідження закордонного досвіду проектування багатофункціонального громадського простору показує що:

- Громадські приміщення розташовують на 1-2 поверхах житлових будинків, рідше на останніх поверхах та в середині структури будинку. Проектуються окремо розташовані громадські споруди з великим переліком навчальної, розважальної, спортивної та дозвільної функції.

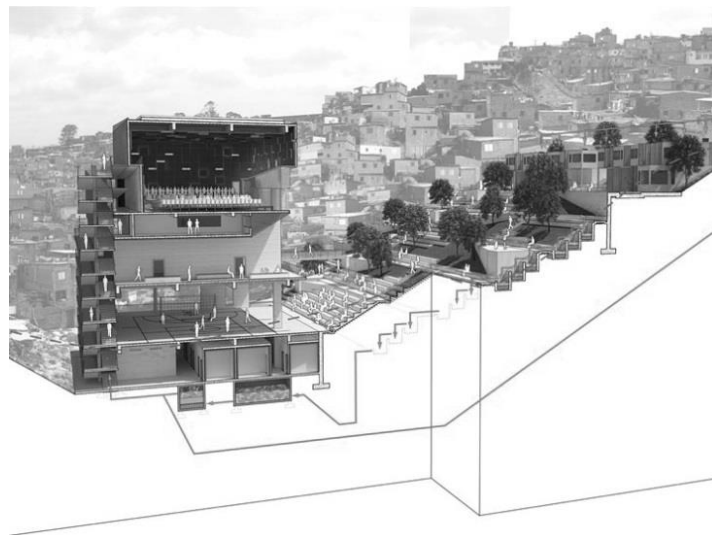

Рис.5. Схема розташування громадської функції в житловому середовищі

- а) Перші поверхи житлових будинків      б) Перші та останні поверхи житлових будинків  
 в) Між житловими поверхами      г) Окремо розташовані багатофункціональні громадські споруди

- Види та перелік громадських приміщень в структурі житла залежать від різновиду та типу житла, і як наслідок в соціальному житті перелік громадських приміщень формується функціями першої необхідності, натомість в елітному житті різновид функціональних приміщень є набагато ширшим.
- Структуру громадських просторів в житлових комплексах можна розділити на:
  - простори з відкритою системою обслуговування;
  - простори з закритою та напівзакритою системою обслуговування.

**Висновки.** Створення багатофункціональних громадських просторів в житловому середовищі є необхідною об'єктивністю та перспективним типом будівництва. Дослідження архітектурно - будівельних схем та організації просторів цих споруд становить актуальну архітектурну задачу у створенні комфортних додаткових функцій у житловому середовищі.

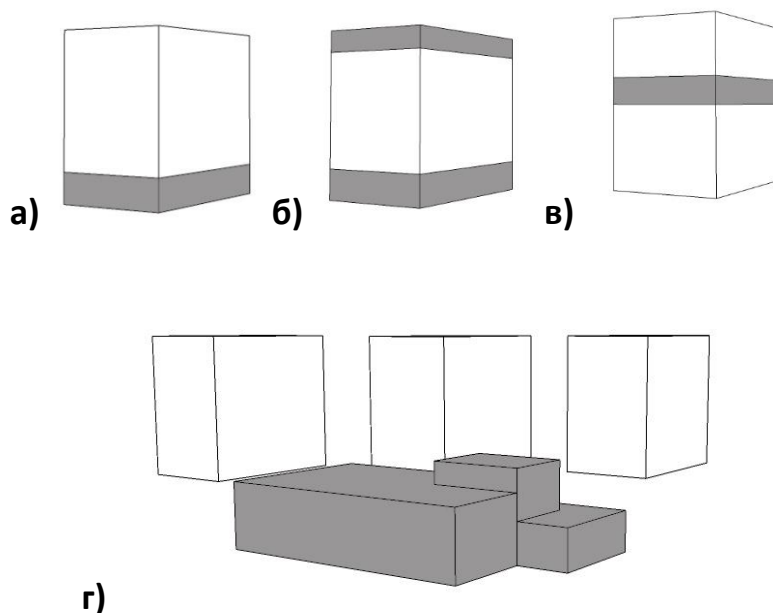
### Література:

1. Ежов В.И., Ежов С.В., Ежов Д.В. Архитектура общественных зданий и комплексов/ под общ.ред. д-ра архит, проф В.И. Ежова.- Киев: ВИСТКА, 2006.-380 с.:ил.
2. Алтарева В.А., Правоторова А.А. «Понятие многофункционального общественного комплекса «Mixed- Use». [Электронный ресурс] / Режим доступа: [http://www.book.uraic.ru/project/conf/txt/005/archvuz30\\_pri1/050/htm](http://www.book.uraic.ru/project/conf/txt/005/archvuz30_pri1/050/htm)
3. Гельфонд А.Л. Архитектурная типология общественных зданий и сооружений: учебное пособие.- Н.Новгород. гос. арх.- строит.ун-т, 2003.-201 с.
4. Лазарева М.В. Многофункциональные пространства крупных общественных комплексов: диссертация кандидата архитектуры: 18.00.01.- Москва,2007.-285с.: ил. РГБ ОД, 61 07-18 /38.
5. Shenzhen Affordable Housing Design competition-Hassell [Электронный ресурс] / Режим доступа :<http://www.hassellstudio.com/en/cms-projects/%20Shenzhen-affordable-housing-competition//>
6. High Park Condominiums [ Электронный ресурс ] / Режим доступа: <http://www.buzzbuzzhome.com/highpark-condominiums>
7. «AcquaLivingstone» [ Электронный ресурс]/ Режим доступа: <http://www.acqua-livingstone.com/>
8. Georges – Freche [Электронный ресурс]/ Режим доступа: <http://www.fuksas.it/#/progetti/allestimenti/>
9. House of Culture and Movement [Электронный ресурс] / Режим доступа: <http://www.arquitecturabeta.com/2012/03/28/house-of-culture-and-movement-adept/>
10. Archdaily [Электронный ресурс] / Режим доступа: <http://www.archdaily.com/tag/holcim-awards/>

### Аннотация

Представлена концепция проектирования многофункциональных общественных помещений в жилой среде , их объемно-планировочные решения и функциональное наполнение.

*Ключевые слова:* многофункциональное общественное пространство, жилые дома, общественные помещения, планировочная организация, объемно-пространственное решение.

### Abstract

The conception design of multifunctional public spaces in residential environments, and their space-planning solutions and functional content are demonstrated.

*Key words:* multifunctional public spaces, residential buildings, public buildings , planning organization, three-dimensional solution.