

ПРОБЛЕМИ ДЕРЖАВНОГО РЕГУЛЮВАННЯ РОЗВИТКУ НОВОСТВОРЕНИХ АГРОФОРМУВАНЬ ІВДОСКОНАЛЕННЯ МІЖГАЛУЗЕВИХ ЕКОНОМІЧНИХ ВІДНОСИН

Анотація. У статті досліджується науково-методичні та організаційні засади аграрної політики держави і механізми реформування аграрної економіки, визначення і обґрунтування найбільш ефективних форм сільськогосподарського виробництва, в основі яких є пошук шляхів стабілізації сільськогосподарського виробництва, виходу аграрної сфери економіки із кризового стану.

Ключові слова: аграрний сектор, аграрно-промисловий комплекс (АПК), аграрна політика, аграрна реформа.

Аннотация. В статье исследуются научно методические и организационные принципы аграрной политики государства и механизмы реформирования аграрной экономики, определения и обоснования наиболее эффективных форм сельскохозяйственного производства, в основе которых есть поиск путей стабилизации сельскохозяйственного производства, выхода аграрной сферы экономики из кризисного состояния.

Ключевые слова: аграрный сектор, аграрно-промышленный комплекс (АПК), аграрная политика, аграрная реформа.

Summary. In the article probed scientifically methodical and organizational principles of agrarian policy of the state and mechanisms of reformation of agrarian economy, determination and ground of the most effective forms of agricultural production, in basis of which there is a search of ways of stabilizing of agricultural production, exit of agrarian sphere of economy from the crisis state.

Keywords: agrarian sector, agro industrial production (AIP), agrarian policy, agrarian reform.

Постановка проблеми. Аграрна реформа передбачає докорінні зміни земельних і майнових відносин, формування господаря, становлення і розвиток господарських структур ринкового типу, ринкової інфраструктури. Функціонування аграрної сфери передбачає раціональне поєднання державного і ринкового регулювання з урахуванням кон'юнктури вітчизняного і зовнішнього ринків.

На сучасному етапі народногосподарський комплекс перебуває у складних умовах. З метою виходу з цієї ситуації державою взято курс на становлення і розвиток ринкової економіки. Зі значними ускладненнями і проблемами процеси переходу до ринкових відносин відбуваються в аграрному секторі, що спричинило найбільш затяжну і гостру кризу в цій галузі. Важливими ринковими елементами є функціонування всіх складових ринку і багатокладність економіки, що ґрунтується на різних формах власності. В науковому плані особливого значення набуває визначення і обґрунтування найбільш ефективних форм сільськогосподарського виробництва.

Аналіз досліджень і публікацій. Проблеми аграрної політики України широко висвітлені у працях сучасних українських вчених : А.М. Малієнко ,Білик Ю.Д., Гусаков В.Г. , Лузан Ю.Я. , М.В.Зубець, П.Т.Саблук, В.Я.Месель-Веселяк.

Виклад основного матеріалу. Відомо, що аграрні відносини мають певний ступінь консервативності. І не можна, наприклад, створюючи тривалий час соціалістичну економіку, раптом змінити курс на створення ринкових виробничих відносин. Швидко здійснюється реструктуризація ресурсів і засобів виробництва, складніше організовується нова ефективна система виробничих відносин, і зовсім проблематично формується новий менталітет товаровиробників, заснований на ринкових принципах господарювання, який замінив би тип господаря, налаштованого на утриманство та державну підтримку (патерналізм).

Ментальність людей не підлягає швидкому переорієнтуванню, вони ще тривалий час зберігають елементи старих виробничо-економічних відносин. Аналіз організаційно-функціональних діяльності КСП підтвердив, що не можна сформувати ефективне ринково-орієнтовне виробництво при застарілих виробничих відносинах. Утриманці та споживачі не можуть відразу стати ринковиками [2].

Нині ж на селі діють у більшості випадків формальні власники землі і майна, бюрократія і капітал, значна частина селянства займає слабку позицію через недостатню поінформованість. Більшість їх перебуває під тиском сваволі і дезінформації з боку керівництва. Приватні господарники чинять обман селян та зловживання. Аграрна реформа мала передати землю тим, хто її обробляє, насправді ж у переважній більшості регіонів державна власність на землю сільськогосподарського призначення повністю ліквідована, але земля так і не знайшла свого господаря [1].

Тому перед органами виконавчої влади стоїть завдання Президента країни – якомога швидше створити умови для вільного господарського самовизначення селян стосовно використання майнових паїв і землі.

Адаптація до ринку вимагає від власників-господарів земельних часток і майнових паїв знання й усвідомлення елементарних основ господарського, економічного і комерційного розрахунку, основ бізнесу, підприємництва і конкуренції, освоєння принципів самоокупності і самофінансування, інформованості селян – власників земельних паїв [3].

Розвиток новостворених агроформувань залежить від великої і напруженої роботи з подолання наслідків тривалої відсутності реального власника на землю і майно та нееквівалентності міжгалузевих економічних відносин [4].

Реструктуризовані аграрні підприємства, що господарюють на основі приватної власності на землю й майно і колективної форми праці, намагаються пристосуватися до змін, що відбулися і будуть відбуватися, нарощувати рівень своєї конкурентоспроможності, адаптуватися до умов ринкової свободи і відповідальності за результативність своєї діяльності.

Враховуючи трансформаційні процеси, що відбулися в аграрній сфері, виникає необхідність розгляду перспектив розвитку новостворених агроформувань.

Науковці пропонують різні моделі розвитку аграрного сектору України, але на наш погляд найбільш вдалу перспективу запропонував А.М. Малієнко [5]. В основу даної стратегії покладено тісний взаємозв'язок комплексу економічних, соціальних і зональних чинників, характерних для певної країни. Численні спроби прямого імпорту моделей і технологій розвитку агросфери призвело до банкрутства досить потужних агроформувань. Запропонована схема (рис. 1) відображає основу функціонування агроформувань і дає підстави для пошуку шляхів подальшого їх розвитку.

Дану модель необхідно розглядати на зональному і локальному рівнях. Зональний рівень включає поділ на зони враховуючи не лише ґрунтово-кліматичні характеристики, а й соціально-економічні зональні відмінності. Це, в першу чергу, співвідношення суспільного сектора і особистих господарств населення, щільність сільського населення та його землезабезпеченість (малоземелля об'єктивно поєднується з дорожнечою землі і дешевою робочою силою і навпаки).

Парцелярне землеробство населених пунктів	Колективні сільськогосподарські підприємства	Фермерські господарства	Товарні агропромислові підприємства на орендованих землях
Використовує працемістки, енергозберігаючі, інформаційно збіднені технології, подібні до тих, які є характерними для країн, що розвиваються	Утворюють технологічні системи проміжного типу		Функціонують на основі оренди землі колективних господарств і капіталів, нагромаджених переважно поза аграрною сферою економічної діяльності, прагнуть використовувати працеаощадливі енерговитратні інформаційноємні системи, характерні для економічно розвинених країн

Рис. 1 Схема організації сільськогосподарського виробництва в Україні

У Степу, західній, центрально-східній частинах Лісостепу, на Поліссі на одного працюючого в сільськогосподарській галузі припадає відповідно 9,5; 3,7; 6,8; 5,3 га орної землі. Недостатня землезабезпеченість спонукає до формування технологій працевитратного рівня, особливо із розширенням і посиленням ролі парцелярного господарства. Завдяки цьому збільшується ємність ринку праці і підтримуються джерела особистих прибутків.

У зонах із низькою землезабезпеченістю інтенсифікація виробництва відбувається шляхом зростання частки інтенсивних працємістких культур на основі традиційних або, особливо останнім часом, таких технологій, що тяжіють до архаїчності. Висока землезабезпеченість зумовлює більшу можливість для розвитку технологій на основі використання сучасних комплексів машин і агрохімікатів, широкого залучення інформації.

Локальний рівень. У зв'язку із загальною світовою тенденцією підвищення цін на енергоносії і економічною доцільністю скорочення витрат на внутрішньогосподарські перевезення, подальша еволюція розміщення продуктивних сил у агроландшафтах зазнаватиме певних змін. Населений пункт із навколишніми землями, вірогідно являтиме концентричну структуру із зоною парцелярного землеробства в центрі, тваринництвом, винесеним на його межі, наступним поясом кормовиробництва і поясом промислового землеробства на зовнішньому периметрі. У цю структуру окремими компактними блоками можуть бути вписані фермерські господарства (рис. 2).

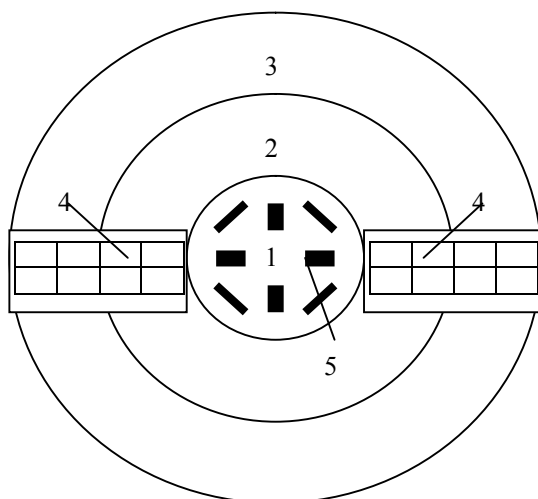

1 – парцелярне землеробство; 2 – пояс кормовиробництва; 3 – пояс промислового рільництва; 4 – зони компактного розміщення фермерських господарств; 5 – тваринницькі ферми колективних фермерських і парцелярних господарств

Рис. 2. Прогностична модель розміщення організаційних формувань на локальному рівні

На території кожного землеволодіння окремого населеного пункту можуть бути одночасно представлені всі зазначені вище організаційні форми. Відповідно формується просторова спеціалізація виробництва з концентрацією працємістких культур (картоплі, овочів, окремих технічних, ягідних) у присадибному (парцелярному) господарстві; кормових і частково технічних культур, що належать до парцелярного і колективного сектора, в першому зовнішньому поясі; технічні,

непрацемісткі (зернові колосові, зернові бобові, олійні, насінники) локалізуються переважно у другому і частково першому зовнішніх поясах.

Враховуючи складну організаційну структуру сільськогосподарського виробництва стає доцільним переорієнтація промислових підприємств на технічне забезпечення всіх наявних господарських формувань, а не лише великих, зорієнтованих на технології індустриального типу. Це добре ілюструє порівняння засобів механізації землеробства, що пропонують промислові підприємства на традиційних виставках у Великій Олександрівці (поблизу Києва), і базарах Львівської, Волинської, Рівненської та інших західних областей. На офіційній виставці виробникам пропонують високопродуктивну широкозахватну техніку переважно для великих аграрних формувань. На неофіційних виставках, якими по суті є базари, пропонують кінні культиватори, плуги, сівалки, косарки, молотарки, включаючи музейні експонати середини 20-х років минулого століття, що останнім часом постачаються з Польщі. На даному перехідному етапі цю техніку гостро потребують і активно купують у західних областях України.

Отже, слід визнати наявність в Україні багатокомпонентної організаційної структури сільськогосподарського виробництва на державному, зональному і локальному рівнях та необхідність однакової уваги до кожного із сформованих організаційних блоків у плані державного управління, контролю, матеріального та інформаційного забезпечення. Подібна диференціація дасть змогу визначити стратегію формування агротехнологій, їх інформаційного забезпечення не взагалі, а більш точно з урахуванням належності виробників сільськогосподарської продукції до тих чи інших соціально-економічних та організаційних структур.

Розвиток фермерських господарств набирає сили, але майбутнє даних агроформувань залежить саме від державної підтримки, тому що це найпростіша організаційна форма, яка займається товарним сільськогосподарським виробництвом. Сільське населення зацікавлене в розвитку саме фермерських господарств і це підтверджено соціологічним опитуванням, проведеним науковцями ІАЕ у 2002 році. 26% населення в майбутньому хотіли б працювати чи віддати в оренду свої паї саме фермерському господарству.

Слід приділити увагу тому, що ряд науковців (Месель-Веселяк В.Я., Саблука П.Т. та ін.) вважає за необхідність у виборі більш чіткої класифікації господарств населення, до яких входять особисті підсобні господарства населення (ОПГ), фермерські господарства та приватні (приватно-орендні) підприємства. Значна кількість фермерських господарств, що орендують землю або майно, мало чим відрізняється від приватно-орендних. А тому, на наш погляд, не має сенсу розділяти підприємницькі приватні господарства на фермерські і приватно-орендні у процесі пошуку оптимальних умов їх функціонування. Тому, що їх поєднують дві важливі ознаки – належність одній особі і товарно-

підприємницький характер. Щодо оренди землі і майна, то ними можуть користуватися і широко користуються усі організаційно-правові форми господарств. Однак ніхто за цією ознакою не називає їх орендними.

Як для фермерських господарств, так і для приватно-орендних відкривається велика перспектива розвитку в умовах переходу до ринкових форм господарювання. Можливості для збільшення кількості фермерських господарств і подальший розвиток уже існуючих створюються в тих населених пунктах, де неефективно працюють великі агроформування. В таких випадках економічно сильний голова фермерського господарства, який має довіру селян, може взяти в оренду цілісний земельно-майновий комплекс, ставши правонаступником попередньої організаційно-правової структури.

Нині однією з основних проблем, що стримує розвиток фермерських господарств, є їх недостатнє матеріально-технічне забезпечення. Вважаємо, що стратегічним напрямом у зміцненні матеріально-технічної бази фермерських господарств повинна стати їх кооперація. Сільськогосподарська кооперація має забезпечити потреби товаровиробників у матеріально-технічних і фінансових ресурсах, заготівлі, переробці та реалізації продукції.

Характерною тенденцією сучасного розвитку такого сектора суспільного виробництва як особисте селянське господарство є розширення площ, на яких здійснюється їх господарська діяльність. Згідно Закону України “Про особисте селянське господарство” від 15 травня 2003 року вказано, що “для ведення особистого селянського господарства використовують земельні ділянки розміром не більше 2,0 гектара, передані фізичним особам у власність або оренду у порядку, встановленому законом. Розмір земельної ділянки особистого селянського господарства може бути збільшений у разі отримання в натурі (на місцевості) земельної частки (паю) та її спадкування членами особистого селянського господарства відповідно до закону”. Крім того, держава надає право ведення особистого селянського господарства у сфері сільського зеленого туризму, що дасть можливість збільшувати кількість особистих селянських господарств у рекреаційних зонах нашої країни. Враховуючи подальший розвиток особистих селянських господарств, вийшла Постанова Кабінету Міністрів України “Про затвердження Порядку визначення розрахункового місячного доходу на одного члена особистого селянського господарства” від 26 грудня 2003 р. № 2031 . Цей Порядок регулює механізм визначення розрахункового місячного доходу на одного члена особистого селянського господарства. Розрахунковий місячний дохід на одного члена особистого селянського господарства застосовується для віднесення членів особистих селянських господарств до категорії зайнятого населення в разі, коли робота в цьому господарстві для них є основною і розрахунковий місячний дохід на одного члена дорівнює або перевищує розмір мінімальної заробітної плати.

У разі коли особистим селянським господарством здійснюється переробка сільськогосподарської продукції або надаються послуги з використанням майна, у тому числі у сфері сільського зеленого туризму, валовий дохід від такої діяльності обчислюється додатково як величина між виручкою від реалізації цих робіт та послуг і матеріальними затратами та включається до загального валового доходу конкретного господарства.

Для вирішення питань формування продовольчої безпеки доцільно на державному рівні розв'язати ряд проблем, які тією чи іншою мірою можуть підняти особисті селянські господарства на якісно новий рівень розвитку:

на державному рівні розробити програми технічного й технологічного забезпечення особистих селянських господарств малою технікою, технічними засобами з метою скорочення затрат ручної праці;

на місцях розвинути консультаційне забезпечення інформаційно-аналітичною інформацією з різних питань функціонування особистих селянських господарств як у сфері виробництва, реалізації продукції так і сфері зеленого туризму.

Попередній аналіз перспектив розвитку агроформувань підводить до потреби розгляду необхідності існування *кооперативів* у аграрній сфері економіки України. Необхідність існування і розвитку сільськогосподарських кооперативів викликає протирічні погляди. Станом на 01.01.2009 кількість сільськогосподарських кооперативів в Україні становило 2130 одиниць, що на 164 одиниці менше ніж станом на 01.01.2008. Представлені дані включають діяльність виробничих, обслуговуючих і споживчих кооперативів, які законодавчо затверджені у Законі України “Про кооперацію” від 10 липня 2003 р. Тому необхідно виділити окремі види кооперативів і розкрити перспективи їх розвитку у сільському господарстві.

Щодо діяльності *виробничих кооперативів*, то переважна їх більшість залишаються збитковими внаслідок низької обізнаності селян із засадами кооперації, своїм господарськими правами. Крім того, спостерігається нестача спеціалістів та керівників, які могли б працювати в умовах ринкової економіки, вчасно переорієнтовувати виробництво в необхідному напрямі відповідно до попиту та пропозиції. Водночас, розвиток того чи іншого виробничого кооперативу значною мірою залежить від того, що він отримав у спадок від його членів: яку землю, який стан фондів.

Виробничий кооператив доцільно створювати в тих випадках, коли є необхідність закріпити трудові ресурси в трудонедостатніх населених пунктах (задовольняє високий рівень його зайнятості і дозволяє працювати за професією). Цьому сприяє поєднання членства в кооперативі з обов'язковою трудовою участю в підприємстві. Незважаючи на те, що сільськогосподарський виробничий кооператив має ряд спільних рис з колективним сільськогосподарським підприємством, його члени, будучи і власниками, і орендарями, і працівниками, зацікавлені у примноженні

прибутку підприємства, використання якого вирішує колектив. Причому рівень соціальної захищеності в кооперативі зростає. Як показує практика, перетворення існуючих сільськогосподарських виробничих кооперативів у ефективніші структури ринкового типу повинно відбуватися еволюційним шляхом.

Для переважної більшості сільських населених пунктів характерним є наявність певної частини селян, які бажають господарювати самостійно через низький рівень їх добробуту за попередніх форм господарювання, а звідси бажання розраховувати лише на власні сили. В таких випадках найкраще розвивати обслуговуючі кооперативи за такими напрямками: переробний, заготівельно-збутовий, постачальницький, сервісний.

Обслуговуючі кооперативи ніколи не займаються виробництвом сільськогосподарської продукції і не є прибутковими організаціями.

На наш погляд майже в кожному населеному пункті доцільно створення багатофункціонального обслуговуючого сільськогосподарського кооперативу, який би обслуговував особисті селянські господарства та фермерські господарства. На першому етапі становлення ми вбачаємо необхідність зосередження уваги обслуговуючих кооперативів на постачання учасникам кооперації насіння кормових, овочевих культур, мінеральних добрив та засобів захисту рослин та надання науково-консультаційних послуг, в першу чергу пов'язаних з технологією вирощування культур та використанням засобів захисту.

Враховуючи суттєві знижки при оптових закупках, та те що ціна на продукцію, яка пропонується населенню є завищеною у порівнянні з цінами для юридичних осіб, закупаючи їх через кооператив, можна досягти значного здешевлення продукції.

Що стосується перспектив розвитку *акціонерних товариств*, то, на нашу думку, можна очікувати значного скорочення відкритих акціонерних товариств, які реформуватимуться у більш прийнятні для сільськогосподарських товаровиробників організаційно-правові форми (товариства з обмеженою відповідальністю, сільськогосподарські виробничі кооперативи, фермерські господарства та ін.). Причиною являється те, що статутні фонди в більшості випадків не переглядалися з урахуванням розвитку гіперінфляційних процесів в економіці на початку приватизації. Це вимагає додаткових витрат часу і коштів і тому загальні збори акціонерів уникають прийняття подібних рішень. На майбутнє акціонерна форма залишиться саме на підприємствах з високою фондомісткістю, подальший розвиток господарської діяльності яких зумовлює необхідні залучення значних інвестицій.

Висновки та перспективи подальшого дослідження. Розвиток аграрної сфери залежить від вдосконалення міжгалузевих відносин в економіці України.

На шляху адаптації до ринкових умов і вдосконалення міжгалузевих економічних відносин в Україні необхідно подолати некомплексний підхід у господарюванні, *що дістався приватним підприємствам у спадок;*

зокрема глибокий диспаритет цін на сільськогосподарську продукцію і промислові товари, що споживаються сільським господарством; відсутність розвинутої інфраструктури аграрного ринку і засилля посередницьких комерційних структур. Усунення їх вимагає значних фінансових ресурсів, які відсутні в аграрних підприємствах. Для розвитку нові агроформування мають не лише побудувати ринкове виробництво на основі приватної власності на землю і майно, але й усунути проблеми, створені в аграрному виробництві їхніми попередниками.

Враховуючи те, що *вартість продукції агропромислового комплексу* порівняно з вартістю товарів інших галузей народного господарства нині значно занижена. Тому земля як головний аграрний ресурс має бути введена до економічного обігу – її вартість включена до аграрного капіталу, мати ціну і за нею вноситися собівартість продукції.

Таким чином, необхідно якнайшвидше:

запровадити хоча б елементарний еквівалентний обмін між товаровиробниками основних видів сільськогосподарської продукції та продовольства і промисловими товарами та послугами, які ними використовуються, через забезпечення рівних економічних умов господарювання для всіх галузей народногосподарського комплексу;

сформувати розгалужену та наближену до сільськогосподарських виробників інфраструктуру прозорого аграрного ринку, постійно скорочувати обсяги збуту продукції за бартерними схемами, збільшувати продаж продукції через біржі, аукціони, торгові доми, фірмову торгівлю тощо;

посилити вимоги до якості вітчизняної продукції та забезпечити відповідність її державним європейським та міжнародним стандартам, активніше просувати українське продовольство на зовнішні ринки, створювати основу відповідного економічного механізму розвитку нових агроформувань у ринкових умовах і вдосконалювати міжгалузеві економічні відносини у країні.

Використані джерела інформації:

1. Білик Ю.Д. Економічні проблеми агропромислового комплексу в умовах формування ринкових відносин. – К.: РІЦ УАННП, 1998. – С. 86–161.
2. Гусаков В.Г. Уроки аграрних реформ и перспективы развития сельского хозяйства Беларуси // Економіка АПК. – 2000. – №8. – С. 37–42.
3. Гусаков В. Г. Реформирование сельскохозяйственных предприятий // Весці акадэміі аграрных навук Рэспублікі Беларусь. – 2000. – № 3. – С.12–18.
4. Лузан Ю.Я. Організаційно-економічний механізм державного регулювання агропромислового виробництва в Україні: Автореф. дис. канд. екон. наук. – К., 2000. – 18 с.
5. Малієнко А.М. Соціально-економічні проблеми формування агротехнологій в Україні // Вісник аграрної науки. – 2002. - №8. – С. 63–66.
6. Розвиток господарських формувань і організація виробництва в аграрній сфері АПК / За ред. М.В.Зубця, П.Т.Саблука, В.Я.Месель-Веселяка. – К.: ІАЕ УААН. – 1999. – 269 с.

Рецензент: Корецький М.Х., д. держ. упр., професор.