

## ІНТЕГРАЦІЙНА СКЛАДОВА КОРДОНУ В УМОВАХ РОЗШИРЕННЯ ЄВРОПЕЙСЬКОГО СОЮЗУ

*Автор у своєму дослідженні проаналізував становлення та розвиток кордону та його роль у формуванні транскордонного співробітництва. Було з'ясовано функції кордонів. Автором обґрунтовано форми сучасних зв'язків підприємств через державний кордон. Визначено місце та роль редуційного впливу кордону на діяльність центральних осередків економічної діяльності.*

*Ключові слова: кордон, транскордонне співробітництво, прикордонна співпраця, бар'єри, форми господарських прикордонних зв'язків, редуційний вплив, прикордонна інтеграція.*

I. Y. ZHURBA

Khmelnytsky National University

## INTEGRATION CONSTITUENT OF BORDER DURING EUROPEAN UNION ENLARGEMENT

*The author analyzed the formation and development of the border and its role in the formation of cross-border cooperation. It was found the functions of borders. The author reasonably modern forms of communications companies across the state border. The place and role of boundary-reducing impact on the activity of the central branches of economic activity. The author has defined the types of border regions, clarified their socio-economic backgrounds and the influence on the formation of the territorial division of labour, in particular the formation and development of specialization and cross-border cooperation.*

*Keywords: border, cross-border cooperation, border cooperation, barriers, forms the border economic relations, impact reduction, border integration.*

**Актуальність.** У зв'язку з масштабним розширенням ЄС на схід і формуванням нового кордону між ЄС та Україною на початку XXI сторіччя змінюється і формат співпраці як держав, так і прикордонних регіонів. В умовах сучасних процесів глобалізації зростає роль кордону, як каталізатора транскордонного співробітництва та його впливу на активізацію господарської діяльності прикордонних територій і підвищення їх конкурентоспроможності. Зміна характеру економічних, політичних відносин, внаслідок якісних і кількісних змін в структурі ЄС має безпосередній вплив на формування нової системи відносин між регіонами, зокрема прикордонними регіонами України та регіонами країн нових членів ЄС.

**Аналіз літературних джерел з даної тематики.** Велику увагу проблематиці транскордонного співробітництва у своїх працях приділяють такі українські економісти, як О. Амоша, В. Ляшенко, Ю. Макогон, А. Мельник, М. Мікловда, Н. Мікула, М. Мокій, В. Пила, С. Писаренко. Із зарубіжних варто виділити Р. Ратті, Г.М. Чуді (Швейцарія), Д. Віллерс (Німеччина), З. Зьолю, З. Маккела, А. Мішук, Т. Комарницький, А. Стасяк, С. Цьок (Польща), С. Романов, Л. Вардомський, Й. Зверев (Росія)

**Метою дослідження** є дослідження науково-теоретичних та інтеграційних складових кордону та його вплив на функціонування транскордонного співробітництва в умовах розширення Європейського Союзу. Досягнення зазначеної мети зумовило визначення та вирішення наступних завдань:

- узагальнення світового досвіду по дослідженню теоретичних основ транскордонного співробітництва;
- визначення місця та ролі кордону у транскордонному співробітництві, а також його вплив на трансформацію національних господарств в умовах розширення Європейського Союзу;
- обґрунтування сучасних форм зв'язків підприємств через державний кордон, а також визначення функцій кордонів як просторових бар'єрів у міжнародних економічних відносинах.

**Результати дослідження.** Сьогодні, розвиток економіки та господарства у Східній Європі здійснюється в умовах складної трансформації територіальної організації, де визначальне місце займають кордони, як каталізатор інтеграційних процесів. Через те економічна та господарська трансформація територіальної організації виробництва стала чинником розвитку та підвищення продуктивності праці. Постала проблема не так нового розміщення господарства, як реорганізація існуючого, надання його елементам нового змісту в умовах науково-технологічної революції. Наприклад, зміна профілю існуючих підприємств, впровадження сучасних технологій, розширення чи звуження. Все це сприяє появі ідеї гнучкої територіальної організації виробництва.

Серед різних просторових бар'єрів, що обмежують зв'язки переміщення у фізичному просторі можна виділити політичні кордони. Вони покладені в свою чергу у визначеному географічному, історико-політичному та економічному середовищі і були основою виокремлення Т. Комарницького (Komornickiego, 1999) різних типів бар'єру (рис. 1) [1, 5]: фізико-географічні (основні – орографічні, гідрографічні, екологічні); юридично-правові; інфраструктурні; економічні; психологічні; взаємопов'язані; взаємообумовлені.

Існування функції кордону як бар'єра у той же час зростаюча роль транскордонних взаємозв'язків – є результатом багатьох процесів, які відбуваються в останній час як в Україні так і за її межами. Це перш за все:

– процес демократизації суспільно-економічного життя в Україні, а також в інших країнах Центральної та Східної Європи у відповідності до програми Східного партнерства та підписання Україною Угоди про Асоціацію з ЄС;

– швидкі темпи зростання інтенсивності міжнародних контактів практично у всіх галузях суспільно-економічного, політичного, культурного життя тощо, що призводить до зростання міжнародної спільноти;

– ліквідація внутрішніх кордонів ЄС;

– створення наднаціональних структур.

Ці процеси рішуче впливають на зміну функцій кордону, який проходить через різні фази його пропускну здатності. Т. Комарницький (1999), досліджуючи просторову диференціацію проникності європейських кордонів, виділяє шість фаз змін функціональності кордонів:

1 – залишається мілітарна функція кордону, одночасно зростає значення суспільно-економічної функції;

2 – атрофія мілітарної функції при стабільності функції економічної (мита) і суспільної (паспорти, візи);

3 – економічні і суспільні функції кордонів втрачають значення у зв'язку з лібералізацією закордонної торгівлі і паспортної політики. Однак залишаються функції віз, контролю за пересуванням через кордон осіб та товарів;

4 – подальша лібералізація товарного обороту, а також запровадження безвізового переміщення з дотриманням відносного контролю за переміщенням через кордон осіб та товарів;

5 – повна лібералізація товарного обороту, а також повна свобода переміщення через кордон з дотриманням спрощеного та обмеженого контролю кордону;

6 – повна ліквідація контролю кордону, а переміщення через нього може відбуватися у будь-якому місці і в будь-який час [1–3].

У 90-х роках ХХ ст., згідно з Комарницьким, фаза 6 охоплювала ті держави, які підписали Шенгенську угоду, фаза 5 – всі внутрішні кордони держав Західної Європи, а у фазі 4 – зменшення значення кордонів між ЄС та сусідніми країнами. Тоді як третя фаза мала місце на кордоні держав колишнього СРСР.

Залежно від розташування регіонів, як стверджує Петрас (2005) у транскордонному співробітництві виділяють п'ять типів прикордоння на терені Європи:

– регіони транскордонного співробітництва, що функціонують всередині Європейського Союзу.

Після впровадження у життя Маастрихтської угоди кордони між державами-учасниками залишилися відкритими і втратили роздільний характер;

– регіони транскордонного співробітництва між ЄС та державами, які незабаром стануть її членами;

– регіони транскордонного співробітництва, що існують між сусідськими державами, що співпрацюють з ЄС, які незабаром можуть стати асоційованими членами ЄС;

– регіони транскордонного співробітництва, що функціонують на кордонах держав, які є асоційованими членами ЄС та країнами, що в найближчій перспективі не можуть ними бути;

– регіони транскордонного співробітництва на кордоні держав, які не будуть у найближчій перспективі членами ЄС (наприклад, українсько-білоруського прикордоння).

З периферійною територією маємо справу у випадку коли існує один регіон, тоді як територія, що лежить на стику кількох регіонів (сусідство периферійних територій; регіони, які мають загальну зону стику) визначаємо як стикову територію. Якщо такі стикові території знаходяться при державному кордоні, то вони є територією прикордонною. Розвиток співпраці у багатьох галузях суспільно-економічного життя, та зростання інтеграції прикордонних територій призводить до утворення прикордонного регіону, який після ліквідації деяких формальних бар'єрів, стає стиковим регіоном. Якщо ступінь регіональної інтеграції є високим і він обіймає не тільки господарські структури, то можна вести розмову про формування інтеграційного регіону.

Яким чином формуються названі вище території ми бачимо з рисунку 1.

Пунктом виходу є три осередки визначеного ряду (А, Б, В), які посідають однаково великі ринкові території (обслуговуються тими осередками), вони постають у вигляді кругів, що стикаються між собою. Круги, які не покривають повністю поверхню, поміж ними залишають “вільне економічне поле” (тобто “стикову територію”), яке не обслуговується жодним із вказаних вище осередків. Для його обслуговування є необхідним ще один осередок (З), однак під його вплив підпадає не тільки не обслуговане до того часу поле, але й частина ринкового простору, що належить до інших осередків (А, Б, В). Якщо звернути увагу на сусідній дотичний простір, що залишився (Г, Д, Е), то форма ринкової території осередку (З) буде гексагоном і утворюватиме стиковий регіон.

Залежно від стану пропускну здатності кордону він може виконувати функцію роздільну або з'єднуючу. Зрозуміло, що політична функція кордону не є стабільною, вона підвладна змінам.

Характерним прикладом змін функцій кордонів у часі є західні кордони країн Центральної та

Східної Європи, де зміни політико-економічних стосунків між державами впливали на функції кордонів. У перші повоєнні роки кордон був нездатний виконувати пропускну функцію, але з поживленням суспільно-економічного, політичного, культурного життя, пропускну здатність кордону зростала (рис. 2).



Рис. 1. Схема утворення стикового регіону навколо дотичної території (Джерело [1]):  
1 – дотична територія; 2 – стиковий регіон



Рис. 2. Схема взаємозв'язків функціонального розвитку кордону на західному прикордонні країн Центральної та Східної Європи: а) до 1945 р.; б) 1945 р.; в) 1945–1990-ті рр.; г) після вступу до ЄС

Залежно від характеру змін, еволюціонували функції кордонів, на основі чого ми можемо виділити декілька етапів.

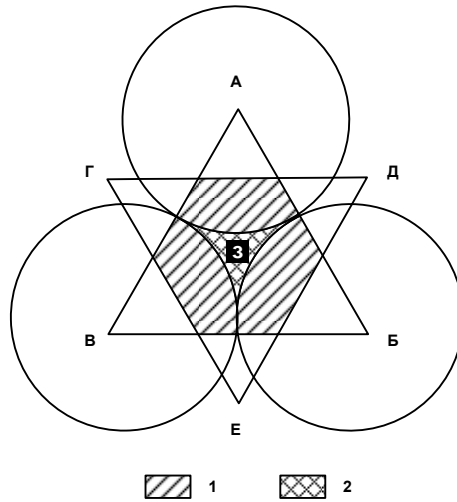

Рис. 3. Кордони як бар'єри (Джерело [1])

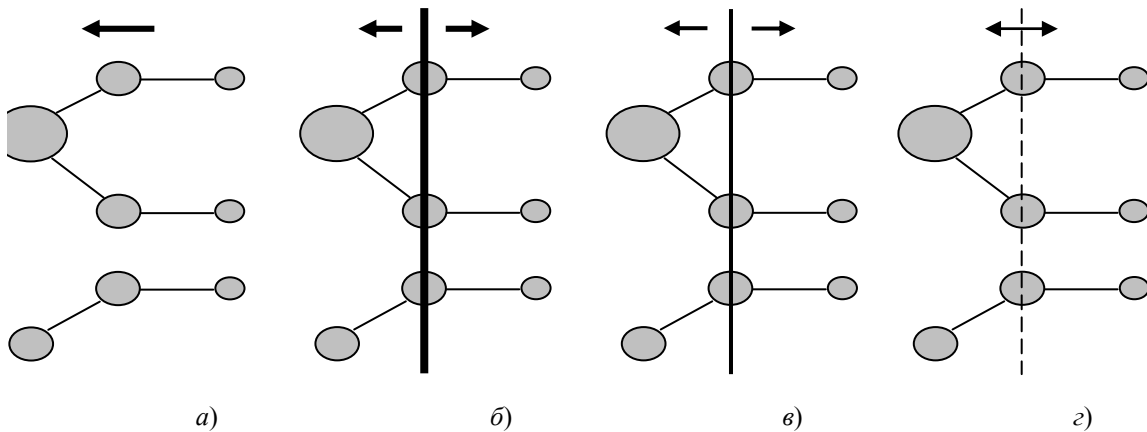
Популярним напрямком дослідження перш за все серед економістів, було зосередження на завданні дослідження впливу державних кордонів на процес економічного зростання. Опубліковано багато праць, які аналізують як деформації впливу кордонів-бар'єру, в тому числі на величину зон впливу визначеного добробуту громадян держави. Тут можна назвати хоча б дослідження, які стосуються зони фінансового впливу на прикладі банків El Passo, які яскраво показали редуційний вплив державного кордону (США-Мексика) не тільки на дію можливості їх зони впливів, але й на кількість банків на мексиканській стороні, які мають рахунки в банках El Passo (Losch, 1961; Domanski, 1970) [4]; діяльність ринкових зон у торгівлі (Losch, 1961; Hoover, 1962) [3, 5]; вибір оптимальної локалізації цими закладами, які витримали вплив через організацію та витримав вплив на сусідніх закордонних ринках, як зазначав Гірш (Giersch, 1950); різних видів зв'язків підприємств через кордон (рис. 4) чи центральних осередків, де доходить не тільки до ослаблення зв'язків через кордон, але і їх переорієнтація [1, с. 24-25].

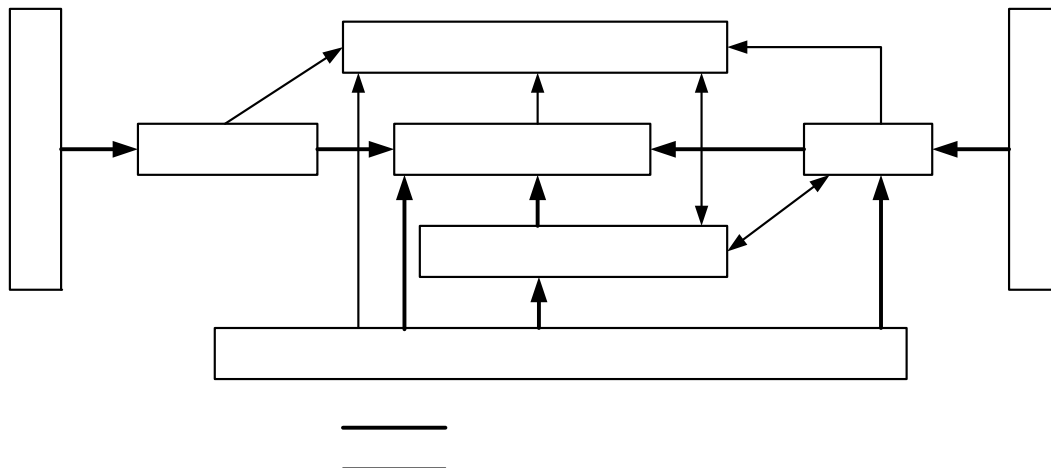

Рис. 4. Форми зв'язків підприємств через державний кордон (Джерело: С. Крерке (S. Krarcke, 1998)):

A – зв'язки більшого міжнародного радіусу дії;

B – понадрегіональні економічні зв'язки;

C – взаємозв'язані регіональні інтеграційні зв'язки

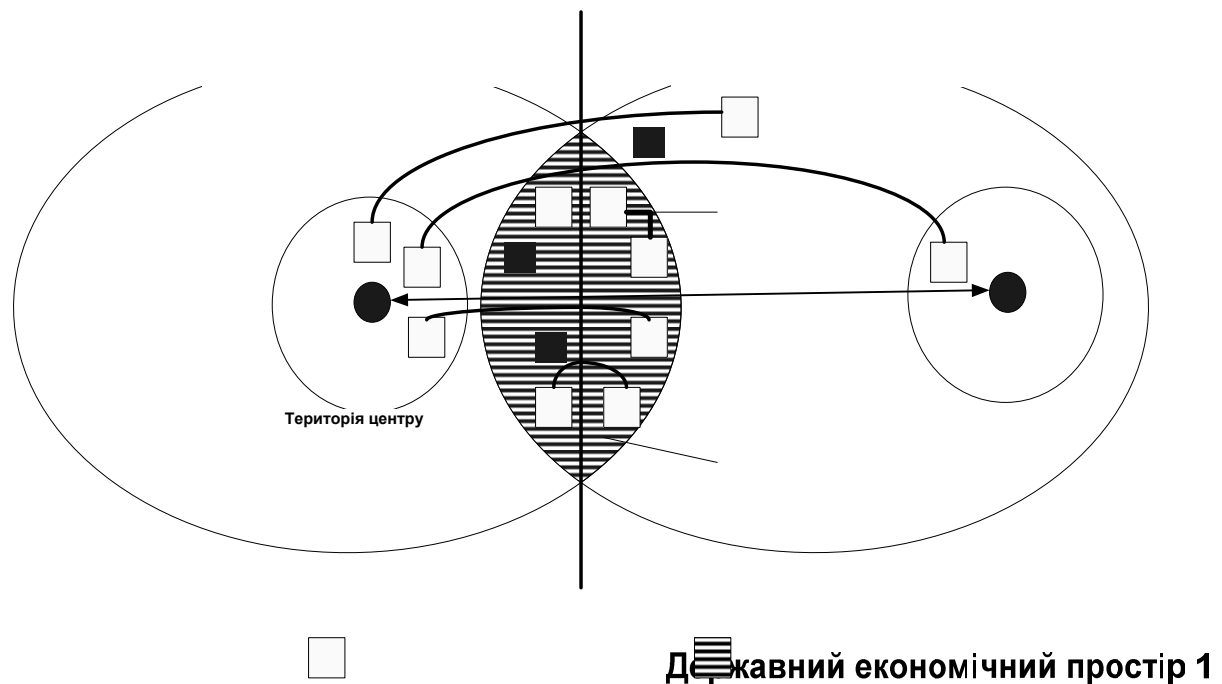
Як тільки державний кордон починає становити просторовий бар'єр для багатьох суспільно-економічних явищ, то він може ставати більше, або менше «еластичним» і підлягає змінам у часі та може бути сформований групою зовнішніх чинників за Гіффнером (Heffner, 1996) [2].

Обмежуючий вплив державних кордонів на економічний розвиток можна знівелювати редуцією торговельних бар'єрів і економічною інтеграцією в межах визначених міжнародних організацій (країни-члени ЄС). Яскравим прикладом зміни функцій кордонів-бар'єрів на сьогоднішній день є західний кордон України. В перших роках після війни був він зовсім непрозорим. Під впливом часу і з поживленням економічних та політичних зв'язків став він більш мобільним у взаємній прикордонній торгівлі (рис. 5). Залежно від ступеня пропускну здатності кордону ми можемо виділити чотири типи прикордонних регіонів.

Типи прикордонних регіонів та їх взаємозв'язків: незначних, поміркованих, сильних [1, 2].

I тип: регіон прикордонний, відкритий – зорієнтований на зовнішню діяльність. Цей тип характерний для молодих держав, які мають експансивні тенденції у відношенні до сусідніх територій з метою збільшення своєї території (рис. 6а).

II тип: регіон закрито-прикордонний – зорієнтований на внутрішню діяльність. Цей тип є характерним для централізованих систем, із закритими кордонами, що у свою чергу веде до поглиблення різниці між центром та периферією (рис. 6б).

III тип: перехідний прикордонний регіон – є містком між сусідніми державами. Кордони частково відкриті, існує товарний обмін, відбувається вільне переміщення людей та капіталу, але збережена повністю інтегральність регіону цілої держави (рис. 6в).

IV тип: прикордонний інтегрований регіон. Поряд із відкритим кордоном де доходить до сильної інтеграції, або суспільної дифузії по обидва боки кордону, з'являється нове міжнародне суспільство. Взаємні зв'язки сильніші, ніж центральні тенденції співпраці (рис. 6г) [1, с. 26].



Рис. 5. Редукційний вплив кордону на діяльність центральних осередків економічної діяльності



Рис. 6. Типи прикордонних регіонів (Джерело: Р. Грелфенберг (R. Gralfenberg, 1997): а) відкритий; б) закритий; в) перехідний; г) інтеграційний.

**Висновки.** Особливе значення розвитку транскордонного співробітництва та його ефективності можна показати наступним чином:

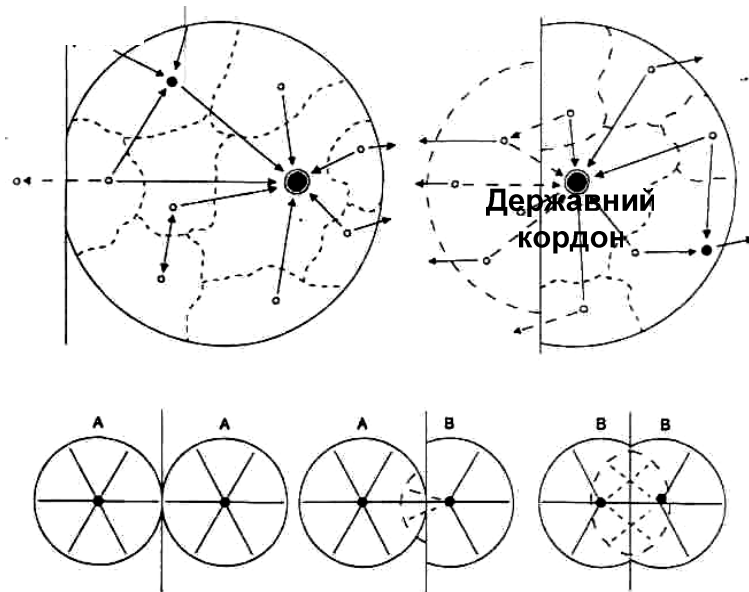
1. Автором було узагальнено світовий досвід по дослідженню теоретичних основ транскордонного співробітництва. Обґрунтовано, що прикордонна співпраця дає можливість поживлявати та підвищувати соціально-економічні складові індексу людського розвитку по різні боки державних кордонів.

2. У роботі визначено місце та роль транскордонного співробітництва у розвитку національних господарств. Зокрема доведено, що дане співробітництво є важливою формою усупільнення зовнішніх відносин держави, становленню сучасних інтерактивних форм прикордонної співпраці.

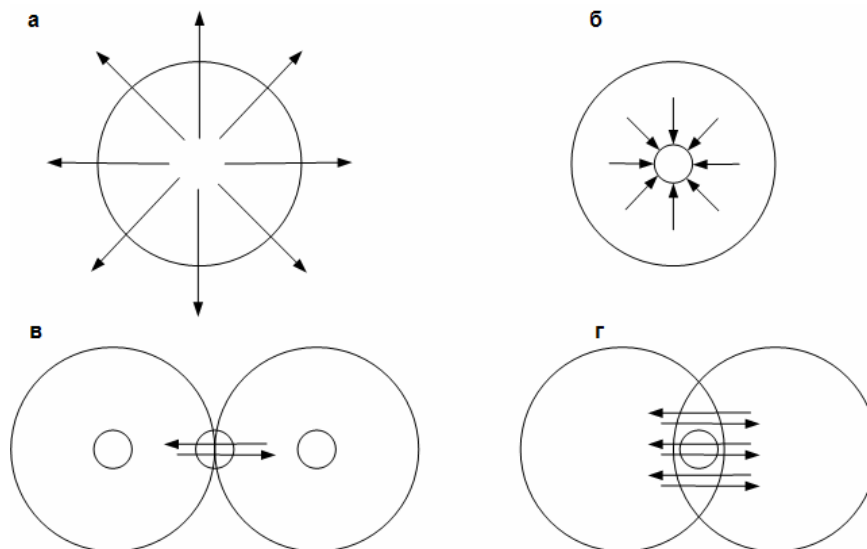
3. З'ясовано структурно-логічні взаємозв'язки функціонального розвитку кордону на західному прикордонні країн Центральної та Східної Європи. Обґрунтовано сучасні форми зв'язків підприємств через державний кордон, а також було з'ясовано функції кордонів як просторових бар'єрів у міжнародних економічних відносинах.

4. З'ясовано та доведено найбільш раціональні наявні форми зв'язків підприємств через державний кордон. Було визначено редукційний вплив кордону на діяльність центральних, галузеформуючих осередків економічної діяльності.

5. Автором було визначено типи прикордонних регіонів, з'ясовано їх соціально-економічні засади та вплив на формування територіального поділу праці, зокрема становлення та розвитку спеціалізації та прикордонної кооперації.

### Література

1. Журба І. Є. Транскордонне співробітництво країн Центральної та Східної Європи в умовах розширеного ЄС (питання теорії та практики) : монографія / І. Є. Журба. – Хмельницький : ХНУ, 2008. – 311 с.
2. Журба І. Є. Пріоритетні форми трансформації транскордонного співробітництва в умовах наближення України до ЄС : монографія / І. Є. Журба. – Хмельницький : ХНУ, 2012. – 276 с.
3. Журба І. Є. Наукові та прикладні засади транскордонного співробітництва в сучасних євроінтеграційних процесах / І. Є. Журба // Вісник Хмельницького національного університету. Економічні науки. – Хмельницький. – 2011. – № 6. Т. 1. – С. 256□259.
4. Журба І. Є. Економічна природа транскордонного співробітництва / І. Є. Журба // Вісник Хмельницького національного університету. Економічні науки. – Хмельницький. – 2012. – № 4. Т. 2. – С. 36□42.
5. Ciok S. Pogranicze polsko-niemieckie. Problemy współpracy transgranicznej. – Wrocław: Wydawnictwo Uriwersytetu Wroclawskiego, 2004. – 252 s.

### References

1. Zhurba IE Cross-border cooperation in Central and Eastern Europe in terms of the enlarged EU (theory and practice): monograph / IE sorrow. - Khmelnsky: KNU, 2008 - 311 p.
2. Zhurba IE Priority shape transformation of cross-border cooperation in terms of bringing Ukraine closer to the EU: Monograph / IE sorrow. - Khmelnsky: KNU, 2012 - 276 p.
3. Zhurba IE Scientific and applied principles of cross-border cooperation in modern European integration process / IE Zhurba // Herald Khmelnsky National University. Economics. - Khmelnsky. - 2011. - № 6, T. 1 - p 256□259.
4. Zhurba IE economic nature of cross-border cooperation / IE Zhurba // Herald Khmelnsky National University. Economics. - Khmelnsky. - 2012. - № 4, Vol 2 - P. 36□42.
5. Ciok S. Pogranicze polsko-niemieckie. Problemy współpracy transgranicznej. - Wrocław: Wydawnictwo Uriwersytetu Wroclawskiego, 2004. - 252 s.

Надійшла 11.09.2014; рецензент: д. е. н. Нижник В. М.