

<https://doi.org/10.15407/econlaw.2019.04.072>

УДК 338:346

Р.С. КІРІН, д-р юрид. наук, доцент, провідний науковий співробітник
Інститут економіко-правових досліджень НАН України, м. Київ, Україна

 orcid.org/0000-0003-0089-4086

НОВІТНЯ СТРУКТУРА СИСТЕМИ НАДРОВОГО ПРАВА

Ключові слова: надрове право, гірниче право, геологічне право, структура системи права.

Проаналізовано підходи до визначення місця надрового права в системах інших галузей права. Представлено авторську рівневу структуру системи надрового права, засновану на принципах диференціації виду надрового діяння (користування, охорона, безпека) для родових галузей і виду надрового ресурсу (мінерально-сировинні, геологічні, підземні, геоенергетичні) для безпосередніх галузей. Запропоновано деталізацію систем конкретних безпосередніх галузевих надроправових елементів — гірничого та геологічного права.

Вступ. До загально визнаних і надзвичайно важливих ознак системи права належать її структурна диференціація та структурна інтеграція. Перша становить поділ права на порівняно самостійні структурні елементи, а друга виконує функцію об'єднання елементів системи права за схемою: норма права, яка регулює типові суспільні відносини, — сукупність норм, які регулюють відносини певного виду, — сукупність норм, які регулюють відносини декількох видів, — сукупність норм, які регулюють відносини певного роду. Подібне структурування може мати різні назви, проте сутність поняття «структура» стосовно системи права означає тільки одне: особливий спосіб внутрішнього взаємозв'язку її елементів. Отже, систему права треба розглядати як комплекс взаємозв'язаних елементів, що утворюють структурно впорядковану цілісну єдність, а структуру системи права — як єдність елементного складу системи і взаємодію її складових елементів.

Дослідження цих категорій має велике теоретичне й практичне значення: кодифікаційне, правозастосовче тощо, адже оптимальною формою, вираженням структури галузі права є ухвалення кодифікаційного акта, покликаного відобразити її у вигляді взаємозв'язаної системи елементів. Розуміння цього взаємозв'язку допомагає розкрити специфіку поступального розвитку процесу зародження нового. Важливе методологічне значення для усвідомлення процесу сходження в пізнанні різних рівнів структури системи галузі права, сходження від знання одиничного до знання особливого і загального, має пізнання їх взаємозв'язку. В юриспруденції ці філософські категорії мають ієрархічну диференціацію елементів на такі рівні: загальний, родовий та безпосередній.

Сьогодні Україна перебуває на етапі, коли в результаті правотворної діяльності нагромадився надмірно великий масив правових норм. Це зумовлює потребу в реструктуризації формату галузі права, яка регулює, зокрема, відносини у сфері використання, охорони та безпеки надр. На мою думку, таку реформу логічно здійснити у межах надрового права, яке вже безумовно є *res quae* в системі екологічного права і, за авторською концепцією, має бути розглянуто у статусі загальної галузі права першого рівня, що поділяється на три родові галузі першого рівня: природоресурсне право, природоохоронне право, право екологічної безпеки. Засади тріадної структури еколого-правової системи висунув та обґрунтував В.І. Андрейцев [1, с. 24], проте динамічний розвиток екологічних відносин, так само як і джерел їх регулювання, вже давно вийшли за межі однорівневої галузі, тому у представленому дослідженні запропоновано розкрити новітню структуру системи надрового права як одної з безпосередніх галузей першого рівня та / або загальних галузей другого рівня.

Аналіз останніх досліджень і публікацій. Можна стверджувати, що сучасні концепції системної приналежності надрового (гірничого) права поділяються на три види: 1) еколого-правова; 2) адміністративно-правова (публічно-правова); 3) цивільно-правова (приватно-правова). Безумовно, їхні особливості потребують спеціального детального дослідження, але як прихильник еколого-правової природи структури системи надрового права вважаю, що саме такий підхід поєднує в собі соціально-економічні потреби суспільства з приватними інтересами у процесі раціонального та безпечного використання ресурсів надр, і це є умовою і гарантією безпеки та розвитку економіки країни за відповідного забезпечення інтересів Українського народу як суб'єкта права власності на надра. Тому в межах цього дослідження аналітична перевага буде надана публікаціям еколого-правового спрямування.

У попередніх роботах мною було обґрунтовано, що надрове право має класичну тріадну структуру еколого-правової сукупності системних утворень: надроресурсне право, надроохоронне право, право безпеки надр, а також запропоновано дворівневу ієрархічну структуру системи надрового права і розглянуто родові

та безпосередні галузеві елементи у структурі системи надрового права [2].

У цьому аспекті А.П. Гетьман та В.А. Зуєв слушно підкреслюють, що ускладнення правових явищ та юридичних зв'язків і новації законодавства ставлять перед наукою екологічного права нові виклики, на які вона повинна адекватно реагувати, а також унеможливають розгляд його структурних елементів без урахування їх взаємообумовленості та взаємопроникнення [3]. Заперечення викликає висновок, зроблений І.В. Бригадиром, який вбачає необхідним розглядати екологічне право як сформовану галузь права з чіткою підгалузевою структурою, стверджуючи, що до її особливої частини як підгалузей входить, зокрема, й гірниче право [4].

Також не сприймається однозначно позиція В.В. Костицького, який наводить низку суперечливих положень: 1) особливістю екологічного права як комплексної галузі є те, що воно охоплює земельне, водне, лісове, гірниче, фауністичне, флористичне, повітряне, відповідне законодавство, які вже сформувалися в окремі галузі права (земельне, водне, лісове, гірниче) і разом становлять природоресурсове право, або ж існують як галузі законодавства, процес формування яких у галузі права триває, а також право екологічної безпеки; 2) до системи екологічного права як комплексної субгалузі права, яку можна назвати «природоресурсове право» (лапки поставлені мною — *Р. К.*), природоохоронне право, право екологічної безпеки та екологізовані норми інших галузей права; 3) «природоресурсове право» (як галузева підсистема) включає надрове право [5].

Виходячи з першого положення, екологічне право як комплексна галузь права, охоплює галузі, у тому числі й гірниче право, що входить до іншої галузі, а саме до «природоресурсового». Подібне бачення системи екологічного права є недостатньо обґрунтованим, тим більше, що у другому положенні екологічне право представлено вже як комплексна субгалузь. Останнє поняття зазвичай застосовують як синонім поняття «підгалузь», оскільки загальновідомо, що словотвірна одиниця (префікс) суб- (від лат. *sub* — під чимось), додана до різних частин мови, утворює слова зі значенням: а) розташування під чим-небудь, нижче чого-небудь або біля чого-небудь; б) неповноту якості, властивості, позначеного

подальшою частиною слова; в) підпорядкування, залежність однієї дії або об'єкта від іншого. Говорячи про природоресурсове право як галузеву підсистему, В.В. Костицький стосовно одного з її елементів вживає назву «надрове право» замість «гірниче право», супроводжуючи це коментарем, що до цього часу ні в кого не виникало бажання розділити підгалузь надрового права на, власне, надрове право як підгалузь екологічного права та гірниче право, яке б регулювало відносини щодо використання надр. Таке твердження також видається спірним, адже дослідження щодо диференціації надрового та гірничого права не тільки відомі, а й динамічно розвиваються. В.І. Андрейцев слушно зазначає, що надрові правовідносини є ширшою категорією і охоплюють деякі загальні питання щодо здійснення гірничодобувної діяльності [6].

О.Ю. Макаренко здійснив спробу віднайти місце гірничого права в системі права [7, 8] з позицій адміністративно-правової концепції.

Достатньо уваги проблемі пошуку місця надрового та гірничого права у системах інших галузей приділено й зарубіжними вченими. Так, Ж.С. Елюбаєв відмічає, що право про надра та надрокористування є самостійною галуззю права, яка характеризується наявністю предметної єдності суспільних відносин, самостійних методів їх регулювання, специфічних правових принципів, правових інститутів і самостійних джерел права [9].

М.В. Дудіков вважає гірниче право комплексною галуззю, що об'єднує у своєму предметі правового регулювання різномірні суспільні відносини [10]. В.Д. Мельгунов розглядає гірниче право як сукупність правових норм, що регулюють суспільні відносини із вивчення, використання та охорони надр як природного ресурсу і пов'язаною з цим діяльністю [11]. Хоча щодо цього треба зауважити, що, по-перше, вивчення надр є одним із видів користування, по-друге, користування, юридично забезпечена можливість вилучення корисних властивостей із речі в процесі її експлуатації, майже завжди розкривається у діяльності.

Мета статті — розробка новітньої рівневої структури системи надрового права, заснованої на принципах диференціації виду надрового діяння (користування, охорона, безпека) для родових галузей і видів надрового ресурсу

(мінерально-сировинні, геологічні, підземні, геоенергетичні) — для безпосередніх галузей.

Виклад основного матеріалу. Сучасне екологічне право є одним із найрозгалуженіших і найскладніших елементів системи права України, який інтегрує у своїй структурі значну сукупність еколого-правових норм. Внутрішня будова екологічного права вже давно вийшла за межі традиційного складу первинного угруповання більшості галузей системи права, а саме — «підгалузь — інститут — норма». Надбудови вторинного угруповання системи екологічного права мають різні назви як по відношенню до безпосередньо самого екологічного права — «комплексна галузь», «супергалузь», «міжгалузевий комплекс», так і по відношенню до його структурних елементів — «комплексна галузь екологічного права», «комплексний міжгалузевий інститут», «субінститут», «блок», «підсистема». Утім, об'єднує обидва рівні угруповань одна мета: відображення сучасного стану генетичного розвитку системи екологічного права.

Зв'язаність її структурних елементів в єдиний нормативно-юридичний комплекс дає узгоджений (системний) ефект. Право, таким чином, впливає на екологічні відносини всією сукупністю юридичних засобів, добиваючись тим самим необхідного юридичного результату, досягнення цілей і завдяки правового регулювання. Чим ліпше взаємоузгоджені елементи системи права, тим відчутнішою стає соціальна віддача права. Водночас значення системи права можна оцінити за декількома факторами:

1) правотворний — законодавець зобов'язаний «вписати» норму права, що ухвалюється, у чинну систему права, не порушуючи проті її цілісності та гармонії;

2) правоорганізаційний — системна побудова права сигналізує законодавцю про норми, що протирічать його системній організації, а також дає змогу усвідомити відсутність певних компонентів, виявити прогалини у праві;

3) правозастосовний — системний принцип дозволяє правильно тлумачити і застосовувати норму права;

4) правоінформаційний — кібернетичні якості системи права допомагають використовувати її можливості з інформаційною метою для створення ефективного банку даних.

Таким чином, побудова досконалої системи екологічного права України має суттєве значен-

ня для систематизації екологічного законодавства, перетворення його на упорядковану і узгоджену систему. Варто зазначити, що якість розглянутих варіантів до структурування екологічного права або вже не відповідає тій кількості його норм, або ж порушена невідповідністю рівня елементів у внутрішній побудові.

Подібна ситуація формується й у структурі складових частин екологічного права загалом та стосовно надрового права зокрема. Дійсно, надрові правовідносини як предмет надрового права за своїм змістом є різноманітними, комплексними, інтеграційними і диференційними, проте взаємопов'язаними та єдиними. Їхня сутність обумовлена зв'язком не тільки власних ресурсів і об'єктів надр, а й зв'язком із суміжними природними складовими геологічного середовища. Крім того, очевидними є відносини, що виникають із приводу, по-перше, отримання відповідними суб'єктами корисних властивостей об'єктів надр, по-друге, необхідності охорони надр та їхніх ресурсів як об'єктів права власності Українського народу і, по-третє, необхідності захисту надроточувального середовища від надр як об'єкта, що реально загрожує виникненням аварії та / або надзвичайної ситуації техногенного чи природного характеру.

Отже, системотвірною ланкою відносин, що формують предмет надрового права, є комплекси (тріада) відносин, притаманні більшості еколого-правових угруповань: 1) надроресурсні; 2) надрохоронні; 3) надробезпекові. Це є свідченням того, що розвиток і спеціалізація надрових відносин, виникнення нових їх видів визначають необхідність формування відповідних системних взаємозв'язків правових норм і характеризують систему надрового права як багатоелементне (складне), багаторівневе (ієрархічне) та динамічне правове явище, покликане урегулювати різноманітні за складністю та структурою відносини у сфері користування, охорони та безпеки надр.

Однією з ознак системи права справедливо вважають її структурну ієрархічність, тобто наявність певних рівнів ієрархії зверху до низу — галузі, інститути, норми права. Проте іноді, характеризуючи рівні системності права, науковці вибудовують їх від першого (нижчого, норма) до третього (вищого, галузь), що не відповідає уявленням про системність, розробленим в теорії багаторівневих систем, адже

ієрархічною структурою традиційно вважають багаторівневу форму організації об'єктів із чіткою приналежністю об'єктів нижнього рівня певному об'єкту верхнього рівня. Дійсно, у структурі системи права можна розглядати нижчі та вищі рівні (ранги), а також нижні та верхні (поверхи), але, у будь-якому випадку, їхнє положення буде відповідати принципу підпорядкованості нижніх (нижчих) рівнів верхнім (вищим). Тож видається, що логічнішим буде твердження про системність права, представлену від першого, вищого, рівня (галузь) до третього, нижчого, рівня (норма).

Крім того, потрібно враховувати, що будь-яке цілісне правове утворення, яке складається із двох і більше взаємопов'язаних компонентів, з позицій системного підходу є системою, кожен компонент якої, в свою чергу, може бути розділений на складові. Власне термін «складна система» задовольняє трьома основними системними концепціями: 1) структурній — систему розглядають як цілісність взаємозв'язаних елементів, причому відносини між елементами надають системі додаткову інтегральну якість; 2) ієрархічній — система будь-якої складності обов'язково входить до системи вищого рівня, а кожен її елемент можна розглядати також як систему (підсистему); 3) функціональній — система характеризується вхідними та вихідними параметрами і параметрами її стану.

Ієрархія є поширеним типом структури системних об'єктів, до яких належить і система права. При цьому ієрархічна структура системи права характеризується однією важливою особливістю: цілісність виявляє здатність до диференціації на частини, кожна з яких так само поводить себе як цілісність. Цілісність як особлива властивість системи права тут є в диференційованій формі, тобто ця риса властива системі загалом і її частинам (підсистемам). Отже, зв'язок між явищами системності права та ієрархічності структури є безумовно не випадковим і полягає в діалектичній єдності внутрішнього та зовнішнього аспектів цілісності, де остання може бути розглянута як фундаментальний чинник, що породжує ієрархію.

Дворівнева ієрархічна структура, у вигляді якої запропоновано розглядати сучасну систему надрового права, становить особливий інтерес для теорії багаторівневої системи

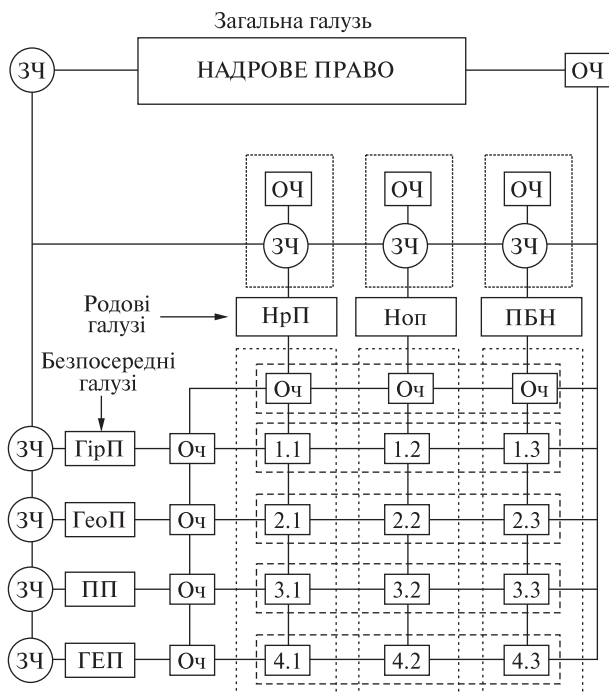

Структура системи надрового права (пояснення у тексті)

екологічного права, оскільки: 1) дворівнева система є найпростішим типом ієрархічних систем, у якому проявлені усі найсуттєвіші характеристики багаторівневої системи; 2) дворівневі підсистеми, як блоки, є основою розбудови складніших багаторівневих систем.

Привертають увагу системні властивості елементів першого та другого рівнів, які, виходячи з положень теорії моделювання ієрархічних структур, мають відносно системи екологічного права, зокрема надрового права, такі прояви: 1) елементи першого рівня кореспондують із більшими підсистемами або з ширшими аспектами структури системи загалом; 2) період формування елементу першого рівня довший, ніж елементів другого рівня; 3) елемент першого рівня кореспондує з повільнішими аспектами формування структури усєї системи; 4) описи і проблеми елементів першого рівня менш структуровані, більше невизначені та важчі для кількісної формалізації. Взаємодія між елементом першого рівня і кожним із елементів другого є такою, що зміст одного з них залежить від змісту іншого, проте ці взаємовідносини є динамічними і змінюються в часі.

З цієї позиції треба визнати, що розвиток структури екологічного права об'єктивно повинен відбуватися за законами пізнання оди-

ничного, особливого і загального. А оскільки одичне і загальне є єдністю протилежностей, то не варто протиставляти знання одичного знанню загального (диференційований та інтегрований підходи). Абсолютизація одичного — шлях до емпіризму, до нагромадження об'єктів права, без узагальнення яких неможна зрозуміти їхньої сутності. А перебільшення ролі загального веде до суб'єктивізму, відриву від вивчення конкретної багатоманітності тих же об'єктів. Відмінність між загальним та одичним відносна. Одичне не існує інакше, ніж у тому зв'язку, який веде до загального, а всяке загальне є елементом одичного, оскільки відображає його тільки частково — в тому, що є тотожним у об'єктах дослідження. Єдність методів пізнання навколишнього природного середовища — індукції і дедукції, аналізу і синтезу, підтверджують необхідність спрямування зусиль на взаємопов'язані та взаємообумовлені роботи диференційованого та інтегрованого підходів на кожному етапі розвитку екологічного права. Диференціація його структури виконує попереднє розчленування на складові частини і розгляд кожної з них, але вона не дає знання про єдність різноманітного. Це завдання виконує інтеграція. В реальному пізнанні обидва підходи завжди повинні бути поєднаними й органічно пов'язаними.

Дворівневу ієрархічну структуру системи надрового права можна представити чіткою схемою (рисунок).

У цій схемі надрове право представлено як загальна галузь другого рівня (безпосередня галузь першого рівня у структурі системи екологічного права), що поєднує загальну (ЗЧ) та особливу (ОЧ) частини. Тут перша доповнює ЗЧ родових галузей другого рівня (надроресурсне право — НрП, надрохоронне право — Ноп, право безпеки надр — ПБН), а остання може розглядатися як основа для ЗЧ цих же галузей. Як безпосередні галузі другого рівня пропоную розглядати гірниче право, геологічне право, підземне право та геоенергетичне право, основою для ЗЧ яких виступають складові ОЧ родових галузей.

Необхідно звернути увагу на той факт, що особливість і родових, і безпосередніх галузей другого рівня, які є складовими надрового права, — це специфічна комплексність, спрямованість їхнього предмета правового регу-

лювання — ресурсна (господарська), охорона (екологічна) та безпекова (екологічна, техногенна, промислова) відповідно.

Наприклад, блок особливої частини гірничого права, норми якої регулюють процеси видобування корисних копалин загальнодержавного значення з групи горючих (нафта, газ, вугілля, торф та ін.), одночасно слід розглядати як відповідний блок загальної частини енергоресурсного права, як складову енергетичного права. Подібні відношення мають блоки будівництва та експлуатації підземних недобувних споруд — між підземним і будівельним правом. В обох випадках актуальним питанням залишається зіставлення прав і обов'язків суб'єктів у ланцюгу «надкористування — контроль і нагляд — відповідальність» щодо рівня їх кореляції [12, с. 64].

До системи загальної частини гірничого права як навчальної дисципліни пропонуємо включити такі складові:

- 1) предмет, метод та система гірничого права;
- 2) джерела гірничого права;
- 3) правові засади управління гірничою справою (гірничий менеджмент);
- 4) правові засади ініціативи прозорості гірничої справи;
- 5) права і обов'язки суб'єктів гірничої справи;
- 6) право власності на надра та надроресурси;
- 7) право користування надрами для здійснення гірничої справи (загальні положення);
- 8) право користування природними ресурсами в гірничій справі;
- 9) правове регулювання підготовки до здійснення гірничої справи (загальні положення);
- 10) правове регулювання експлуатації гірничих підприємств (загальні положення);
- 11) правове регулювання протиаварійного захисту та безпеки проведення гірничих робіт (право техногенної безпеки гірничої справи);
- 12) правові засади оцінки впливу на довкілля гірничої справи (право екологічної безпеки гірничої справи);
- 13) договірне гірниче право;
- 14) право гірничої експертизи;
- 15) право гірничого аудиту;
- 16) страхове гірниче право
- 17) економіко-правовий механізм гірничої справи;
- 18) право гірничого нагляду;
- 19) гірниче процесуальне право;

20) відповідальність за порушення гірничого законодавства.

Еволюція дослідження особливостей побудови надроправової системи демонструє, що в основі предметного розмежування надрового та гірничого права має бути покладене визначення якісної однорідності складових елементів: надрове право є загальною галуззю другого рівня (безпосередня галузь першого рівня в структурі системи екологічного права, яку розглянуто раніше як інтегровану галузь еколого- та природоресурсного напрямку), тоді як гірниче право є безпосередньою галуззю другого рівня (раніше — комплексна підгалузь надро- та господарськоресурсного напрямку).

Отже, розглядаючи надрове право як одну з безпосередніх галузей першого рівня та / або загальних галузей другого рівня у відповідній структурі системи екологічного права, виділимо вже згадувані родові галузі другого рівня: надроресурсне право, надрохоронне право, право безпеки надр. А також безпосередні галузі другого рівня: гірниче право, геологічне право, підземне право та геоенергетичне право, основою ЗЧ яких є складові ОЧ родових галузей.

Водночас відмічу запропоновану на схемі особливість формування ОЧ родових і безпосередніх галузевих елементів структури системи надрового права: ОЧ перших сформовано вертикальною гілкою, других — горизонтальною з таких складових відносин:

1) гірниче право: 1.1) використання мінерально-сировинних ресурсів; 1.2) охорона мінерально-сировинних ресурсів; 1.3) безпека мінерально-сировинних ресурсів;

2) геологічне право: 2.1) використання геологічних ресурсів; 2.2) охорона геологічних ресурсів; 2.3) безпека геологічних ресурсів;

3) підземне право: 3.1) використання підземних ресурсів; 3.2) охорона підземних ресурсів; 3.3) безпека підземних ресурсів;

4) геоенергетичне право: 4.1) використання геоенергетичних ресурсів; 4.2) охорона геоенергетичних ресурсів; 4.3) безпека геоенергетичних ресурсів;

Подібне формування ОЧ видається виправданим, оскільки авторська концепція структури системи надрового права базується на принципах диференціації виду надрового діяння (користування, охорона, безпека) для родових галузей і виду надрового ресурсу (мінерально-

сировинні, геологічні, підземні, геоенергетичні) — для безпосередніх галузей.

Досвід розробки матеріалів навчально-методичного забезпечення допоміг запропонувати нове бачення структури курсу «Геологічне право:

- 1) поняття та джерела геологічного права;
- 2) правові засади розвитку мінерально-сировинної бази України;
- 3) правовий режим запасів і ресурсів державного фонду надр;
- 4) право геологічного вивчення надр;
- 5) правові засади державного управління в галузі геології і розвідки надр;
- 6) правовий статус Державної геологічної служби України;
- 7) правовий статус Державної комісії по запасах корисних копалин України;
- 8) правові засади державної реєстрації та обліку геологічної діяльності;
- 9) правові засади державної експертизи та оцінки запасів корисних копалин;
- 10) економіко-правовий механізм у сфері геологічної діяльності;
- 11) правові засади державного геологічного контролю;
- 12) юридична відповідальність у сфері геологічної діяльності;
- 13) правовий режим геологічної інформації (геоінформаційне право);
- 14) правовий режим геологічного картування України;
- 15) правовий режим геофізичних досліджень (геофізичне право);
- 16) правовий режим геологорозвідувальних робіт (геологорозвідувальне право);
- 17) правовий режим дослідно-промислової розробки родовищ корисних копалин (далі — РКК);
- 18) правовий режим передання РКК для промислового освоєння;
- 19) правовий режим забудови площ залягання корисних копалин;
- 20) правове становище першовідкривачів РКК;
- 21) правове становище геологічної та маркшейдерської служб;
- 22) правовий режим геологічних сховищ;
- 23) правовий режим особливо цінних геологічних об'єктів;
- 24) правова охорона надр під час геологічної діяльності;

25) правове забезпечення екологічної безпеки геологічної діяльності;

26) правове забезпечення промислової безпеки геологічної діяльності;

27) міжнародне співробітництво в сфері геологічної діяльності;

28) міжнародне геологічне право;

29) геологічне право зарубіжних країн.

Таким чином, доречним буде висновок про те, що надрове право регулює взаємопов'язані і водночас відносно різнорідні суспільні відносини у сфері користування, охорони та безпеки надр, які становлять складну систему, що загалом обумовлено системним характером самого права як соціального явища. Тому динамічний розвиток і своєрідна спеціалізація зазначених суспільних відносин безумовно сприяють не тільки виникненню нових видів відносин, а й визначають необхідність формування нових системних взаємозв'язків правових норм. У праві як системі набір останніх має далеко не випадковий характер, натомість відбиває взаємозв'язок регульованих суспільних відносин, формуючи цілісне утворення взаємоузгоджених правових норм. Отже, спираючись на загальнотеоретичні положення юриспруденції, логічно підсумувати, що система надрового права — складне правове утворення з багаторівневою структурою, вираженою в інтегрованості та узгодженості установлених правил надрових діянь за одночасної диференціації на порівняно самостійні елементи іншого рівня. Властивість цілісності у даному випадку поєднує в собі і структурні, тобто притаманні елементам, але не характерні для системи загалом, і функціональні, тобто характерні системі загалом, але не її елементам, риси.

Висновки. На підставі викладеного вище сформульовано такі наукові положення.

1. За авторською концепцією, у власній системі екологічне право треба розглядати у статусі загальної галузі права першого рівня, яка поділяється на три родові галузі першого рівня: природоресурсне право, природоохоронне право, право екологічної безпеки, та безпосередні галузі першого рівня (загальні галузі другого рівня) — земельне, надрове, водне, лісове, фауністичне, флористичне, повітряне право, які мають власний поділ на родові та безпосередні галузі другого рівня.

2. Побудова новітньої структури системи надрового права заснована на принципах дифе-

ренціації виду надрового діяння (користування, охорона, безпека) для родових галузей і виду надрового ресурсу (мінерально-сировинні, геологічні, підземні, геоенергетичні) — для безпосередніх галузей.

3. Надрове право запропоновано розглядати як одну із безпосередніх галузей першого рівня у зовнішній структурі системи екологічного права та як загальну галузь другого рівня внутрішньої структури системи, у якій виділені родові галузі другого рівня (надроресурсне та надроохоронне право, право безпеки надр) і безпосередні галузі другого рівня (гірничче, геологічне, підземне, геоенергетичне право).

4. Еволюція дослідження особливостей побудови надроправої системи демонструє,

що в основі предметного розмежування надрового та гірничого права має бути покладене визначення якісної однорідності складових елементів: надрове право є загальною галуззю другого рівня (безпосередня галузь першого рівня у структурі системи екологічного права, розглянута раніше як інтегрована галузь еколого- та природоресурсного напрямку), тоді як гірничче право є безпосередньою галуззю другого рівня (раніше — комплексна підгалузь надро- та господарськоресурсного напрямку).

Подальші наукові пошуки мають закріпити викладені положення на підставі розкриття видів, сутності, характеру та змісту надрових діянь та їхнього об'єктно-суб'єктного складу.

СПИСОК ЛІТЕРАТУРИ

1. Андрейцев В.І. Екологічне право: Курс лекцій: Навч. посіб. для юрид. факульт. вузів. Київ: Вентурі, 1996. 208 с.
2. Кірін Р.С. Кодифікація законодавства про надра: досвід та проблеми. Дніпро: Нац. гірн. ун-т, 2015. 523 с.
3. Гетьман А.П., Зуєв В.А. Екологічне право: роздуми про його витоки та перспективи розвитку. *Проблеми законності*. 2017. Вип. 137. С. 75—91. <https://doi.org/10.21564/2414-990x.137.104013>
4. Бригадир І.В. Щодо питання системи екологічного права. *Форум права*. 2015. № 3. С. 5—10. URL: http://nbuv.gov.ua/UJRN/FP_index.htm_2015_3_3 (дата звернення: 10.07.2019).
5. Костицький В.В. До питання про розвиток системи права та критерії його поділу на галузі (на прикладі екологічного та повітряного права). URL: <http://www.kostytsky.com.ua/upload/doc/sprava.pdf> (дата звернення: 10.07.2019).
6. Андрейцев В.І. Актуальні проблеми гірничого права як засобу стимулювання розвитку гірничодобувної галузі. Доп. І-ї Міжнарод. наук.-практ. конф. «Еколого-правові та соціально-правові проблеми розвитку гірничодобувної галузі» (м. Дніпропетровськ, 28—30 травня 2009 р.). Дніпропетровськ: Нац. гірн. ун-т, 2009. Ч. 1. С. 3—28.
7. Макаренко О.Ю. До питання місця гірничого права в системі права. Дванадцяті осінні юридичні читання: зб. тез Міжнар. наук.-практ. конф. (м. Хмельницький, 8—9 листопада 2013 р.). У 4-х ч. Хмельницький: Хмельн. ун-т управл. і права, 2013. С. 141—143.
8. Макаренко О.Ю. До питання місця гірничого права в системі права. *Адвокат*. 2013. № 8. С. 22—26.
9. Елюбаєв Ж.С. Теоретические и методологические проблемы правового регулирования недропользования: отечественный опыт и зарубежная практика: автореф. дис. ... д-ра юрид. наук: 12.00.06. Павлодар. гос. ун-т им. С. Торайгырова. Алматы, 2010. 43 с.
10. Дудиков М.В. Место горного права в системе отраслей права. *Lex Russica*. 2017. № 8. С. 43—60. <https://doi.org/10.17803/1729-5920.2017.129.8.043-060>
11. Мельгунов В.Д. Теоретические основы горного права России. Рос. гос. ун-т нефти и газа им. И.М. Губкина. Москва: Проспект, 2018. 326 с.
12. Kirin R. Statutory and regulatory requirements in the process of mineral mining in Ukraine. Review and analysis. *Mining of Mineral Deposits*. 2019. № 13 (2). P. 59—65. <https://doi.org/10.33271/mining13.02.059>

Надійшла 01.08.2019

REFERENCES

1. Andreitsev V.I. Ekolohichne pravo: Kurs lektzii: Navch. posibnyk dlia yuryd. fak. vuziv. Kyiv: Venturi, 1996. 208 p. [in Ukrainian].
2. Kirin R.S. Kodyfikatsiia zakonodavstva pro nadra: dosvid ta problemy. Dnipro: Nats. hirn. un-t, 2015. 523 p. [in Ukrainian].
3. Hetman A.P., Zuiev V.A. Environmental Law: reflections on its origin and prospects for development. *Problems of Legality*. 2017. Iss. 137. P. 75-91. <https://doi.org/10.21564/2414-990x.137.104013> [in Ukrainian].
4. Bryhadyr I.V. Shchodo pytannia systemy ekolohichnoho prava. *Forum prava*. 2015. No. 3. P. 5-10. URL: http://nbuv.gov.ua/UJRN/FP_index.htm_2015_3_3 [in Ukrainian].

5. Kostytskyi V.V. Do pytannia pro rozvytok systemy prava ta kryterii yoho podilu na haluzi (na prykladi ekolohichnoho ta povitrianoho prava). URL: <http://www.kostytsky.com.ua/upload/doc/sprava.pdf> [in Ukrainian].
6. Andreitsev V.I. Aktualni problemy hirnychoho prava yak zasobu stymuliuвання rozvytku hirnychodobuvnoi haluzi. Dop. I-yi Mizhnarod. nauk.-prakt. konf. "Ekoloho-pravovi ta sotsialno-pravovi problemy rozvytku hirnychodobuvnoi haluzi" (m. Dnipropetrovsk, 28-30 travnia 2009 r.). Dnipropetrovsk: Nats. hirn. universytet, 2009. Ch. 1. P. 3-28 [in Ukrainian].
7. Makarenko O.Iu. Do pytannia mistsia hirnychoho prava v systemi prava. Dvanadtsiati osinni yurydychni chytannia: zb. tez Mizhnarod. nauk.-prakt. konf. (m. Khmelnytskyi, 8-9 lystopada 2013 r.). U 4 ch. Khmelnytskyi: Khmel'n. universytet upravl. i prava, 2013. P. 141-143 [in Ukrainian].
8. Makarenko O.Iu. Do pytannia mistsia hirnychoho prava v systemi prava. *Advokat*. 2013. No. 8. P. 22-26 [in Ukrainian].
9. Eljubaev Zh.S. Teoreticheskie i metodologicheskie problemy pravovogo regulirovanija nedropol'zovanija: otechestvennyj opyt i zarubezhnaja praktika: avtoref. dis. ... d-ra jurid. nauk: 12.00.06. Pavlograd. gos. un-t im. S. Torajgyrova. Almaty, 2010. 43 p. [in Russian].
10. Dudikov M.V. Mesto gornogo prava v sisteme otraslej prava. *Lex Russica*. 2017. No. 8. P. 43-60. <https://doi.org/10.17803/1729-5920.2017.129.8.043-060> [in Russian].
11. Mel'gunov V.D. Teoreticheskie osnovy gornogo prava Rossii. Ros. gos. un-t nefiti i gaza im. I.M. Gubkina. Moskow: Prospekt, 2018. 326 p. [in Russian].
12. Kirin R. Statutory and regulatory requirements in the process of mineral mining in Ukraine. Review and analysis. *Mining of Mineral Deposits*. 2019. No. 13 (2). P. 59-65. <https://doi.org/10.33271/mining13.02.059>

Received 01.08.2019

P.C. Кирич

Институт экономико-правовых исследований НАН Украины, г. Киев, Украина

НОВЕЙШАЯ СТРУКТУРА СИСТЕМЫ НЕДРОВОГО ПРАВА

Проанализованы подходы к определению места недрового права в системах других отраслей права. Представлена авторская уровневая структура системы недрового права, основанная на принципах дифференциации вида деяния по отношению к недрам (пользование, охрана, безопасность) для родовых отраслей и вида ресурса недр (минерально-сырьевые, геологические, подземные, геоэнергетические) — для непосредственных отраслей. Предложена детализация систем непосредственных отраслевых недроправовых элементов: горного и геологического права.

Ключевые слова: недровое право, горное право, геологическое право, структура системы права.

R.S. Kirin

Institute of Economic and Legal Researches of the NAS of Ukraine, Kyiv, Ukraine

orcid.org/0000-0003-0089-4086

NEWEST STRUCTURE OF LAW ON THE BOWELS OF THE EARTH

The article is devoted to the analysis of approaches to determining the place of Law on the Bowels of the Earth in the systems of other branches of Law. The author presents the level structure of the Law on the Bowels of the Earth system based on the principles of differentiating the type of deed with respect to the subsoil (use, protection, safety) for the clan branches and the type of the Bowels of the Earth resource (mineral, geological, underground, geo-energetic), for direct industries. It is proposed to consider Law on the Bowels of the Earth as one of the direct industries of the 1st level in the external structure of the Environmental Law system, and as a general industry of the 2nd level of the internal structure of the system in which the clan branches of the 2nd level are distinguished (Supra-Resource Law, Supra-Defence Law, Subsurface Safety Law) and direct industries of the 2nd level (Mining Law, Geological Law, Underground Law and Geoenergy Law). Schematically, the peculiarity of the formation of the special parts of the patrimonial and direct sectoral elements of the structure of the system of Law on the Bowels of the Earth is that the former are formed by a vertical branch, the latter by a horizontal one. The construction of the newest structure of the system of Law on the Bowels of the Earth is based on the principles of differentiation of the type of activity (use, protection, safety) for generic industries and the type of Bowels of the Earth resource (mineral resources, geological, underground, geo-energy) — for direct industries. The evolution of the research of the features of constructing a sub-legal system shows that the basis for the substantive distinction between Law on the Bowels of the Earth and Mountain Law should be based on the definition of the qualitative homogeneity of their constituent elements. Details of systems of such direct sectoral subsurface elements as Mining and Geological Law are presented. Further scientific research should consolidate the above provisions based on the disclosure of the types, nature and content of both the Bowels of the Earth activities and their object-subject composition.

Keywords: Law on the Bowels of the Earth, Mountain Law, Geological Law, structure of the system of law.