

НАУЧНЫЕ ДИСКУССИИ

УДК 330.113.2

А. Ю. ЧАЛЕНКО,
кандидат технических наук,
научный сотрудник Луганского филиала
Института экономико-правовых исследований НАН Украины

ИНСТИТУЦИОНАЛЬНАЯ ГИПОТЕЗА О РЫНКЕ, ТРАНСАКЦИОННЫХ ИЗДЕРЖКАХ И ПОСРЕДНИЧЕСТВЕ

Определен казус современной экономической теории, состоящий в том, что к трансакционным издержкам не отнесены затраты обращения. Поднята проблема формирования институциональной структуры рынка, его субъектов и статистического учета рыночной деятельности в СНС. Поставлена задача теоретического обоснования рыночных взаимодействий в современной экономической системе и определения роли рыночных спекуляций. Используются методы экономико-математического моделирования кругооборота товаров и финансов в системе.

Ключевые слова: рынок, рыночная конкуренция, субъекты рынка, трансакционные издержки.

A special case of the modern economic theory is determined. It consists in that the turnover costs are not referred to the transaction ones. The problem of the formation of the institutional structure of a market and its subjects, as well as the statistical account of a market activity in the system of national accounts, is considered. The tasks of the theoretical substantiation of market relations in a modern economic system and the determination of a role of market speculations are posed. The methods of economic-mathematical modeling of the turnover of goods and finances in a system are used.

Keywords: market, market competition, market subjects, transaction costs.

Рынок. Данная экономическая категория является одной из важнейших и выражает наиболее существенные связи и отношения в экономической системе, определяющие процессы распределения и обмена. Кроме того, он выступает самым главным институтом современной экономики, сводом прав, правил, норм, заключенных соглашений, а также механизмов их реализации.

Сначала рынок рассматривался как базар, место розничной торговли, рыночная площадь, и объяснялось это тем, что появился он еще в период разложения первобытного строя, когда обмен между общинами становился более или менее регулярным и приобрел форму товарного обмена, осуществляемого в определенном месте и в заданное время. С развитием ремесел и городов торговля расширялась, за рынками закреплялись конкретные территории, рыночные площади. Такое понимание рынка сохранилось и до наших дней как одно из его назначений¹.

Как справедливо отмечал известный экономист К. Поланьи, "...рыночная модель, будучи связана с особым, характерным для нее мотивом, мотивом обмена, способна формировать специфический институт – рынок. В конечном счете именно поэтому подчинение экономической системы рынку влечет за собой колоссальные последствия для социальной организации: ни более ни менее, как превраще-

¹ См.: Чухно А., Ещенко П., Кличко Г. и др. Основы экономической теории. Учебник. (Под ред. А. Чухно). К., "Высшая школа", 2001, 606 с.

ние общества в придаток рынка. Теперь уже не экономика “встраивается” в систему социальных связей, а социальные связи – в экономическую систему”².

Понятно, что такое мощное влияние рынка не может быть случайным. Рыночные агенты берут на себя значительные экономические полномочия благодаря тому, что обеспечивают ключевые процессы, а именно – распределения и обмена. Зачем нужен рынок? Попробуем ответить на этот вопрос, проанализировав фазы экономического цикла в системе. Отношения между субъектами в процессе хозяйственной деятельности реализуются в последовательности, определяемой экономическим циклом (рис. 1).



Рис. 1. Фазы экономического цикла

Первая фаза – производство – включает операции по созданию товара (новой стоимости). Далее возможно прямое потребление или распределение произведенной продукции в экономической системе, то есть вторая фаза цикла. В третьей фазе происходит обмен товара и в четвертой – потребление произведенной продукции (стоимости товара), что обеспечивает мотивацию для дальнейшего экономического цикла – воспроизводства³. Как видно из приведенной схемы, в системе постоянно присутствуют две среды: планирование и конкуренция, охватывающие определенные фазы экономического цикла. Развитие производительных сил, усложнение выпуска товаров обусловили необходимость разделения труда и установления дополнительных (коммуникативных) экономических отношений между субъектами хозяйственной деятельности. При этом в экономическом цикле прямая связь между простым производством и потреблением дополнена фазами распределения и обмена в условиях конкуренции.

В настоящей работе в качестве субъектов рынка приняты продавец, покупатель и посредник (последний не производит и не потребляет товары, а только покупает и перепродает их). Такое определение субъектов рынка позволяет отделить товаропроизводителя от продавца, а потребителя от покупателя. Необходимость в посреднике и посредничестве вызвана следующими объективными причинами:

- несовпадением во времени процессов производства и потребления;
- обязательностью распределения продукции перед ее обменом, что является нетипичной (лишней) функцией для производителя и потребителя;
- потребностью концентрации в одном, удобном для потребителя месте самого широкого ассортимента потребительских товаров;
- необходимостью объективной оценки обмениваемых товаров.

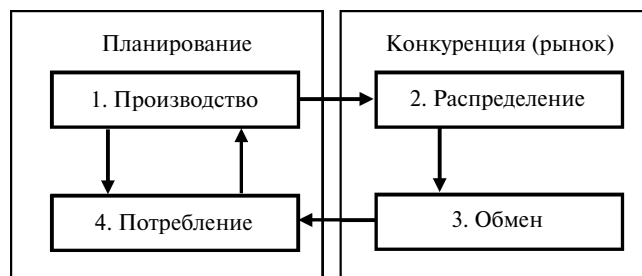
Посредник. Данный термин характеризует экономические отношения, складывающиеся в процессе распределения и обмена продукции в экономической системе. Именно благодаря посреднику современный рынок из простого обмена пре-

² П о л а н ь и К. Великая трансформация. Политические и экономические истоки нашего времени. СПб., “Алетейя”, 2002, с. 70.

³ См.: Б о р и с о в Е. Экономическая теория. Учебник. М., “Юрайт-Издат”, 2005, 399 с.

вратился в хозяйственную деятельность в стандартной системе “затраты — выпуск”, где выполняет функции:

- привязки производителя к определенному месту и времени сбыта своей продукции, что расширяет круг потребителей;
- коммуникации потребителя с выбранным производителем;
- установления цен и рыночной конъюнктуры;
- формирования финансовых потоков экономической системы.

Такое влияние посредничества на экономику ведет к искажению свободных рыночных отношений (фритредерства) и подчинению их исключительно процессу получения посреднической прибыли — коммерциализации рыночного института. В результате современный рынок немислим без посредника, который и является главным действующим лицом в экономической системе, основанной на рыночных отношениях. Тезис о том, что современный рынок создали именно посредники, не далек от истины.

Трансакционные издержки. Впервые это понятие предложил Р. Коуз в 1930-е годы в своей статье “Природа фирмы”⁴, использовав его для объяснения существования противоположных рыноку иерархических структур, таких как фирма. Под трансакционными издержками теперь понимают операционные издержки сверх основных расходов на производство и обращение; косвенные, общие расходы, расходы, связанные с организацией дела, получением информации, ведением переговоров, поиском поставщиков, заключением и оформлением контрактов, лицензий, обеспечением прав, юридической защиты, преодолением барьеров входа на рынок⁵.

Однако данное определение трансакционных издержек не является точным, поскольку исключает издержки обращения, связанные с оплатой услуг торговых посредников. Действительно, не понятно, почему ведение переговоров, заключение контрактов, поиск поставщиков и т. д. относятся к трансакционным издержкам и учитываются как расходы фирмы, которые переносятся на стоимость товара, а наценки посредника на тот же товар в процессе обращения остаются без внимания? Это методологически неверно, потому что, по определению, трансакционные издержки посредничества — это не что иное, как денежные средства, переданные от одной институциональной единицы к другой за предоставление услуг по осуществлению рыночной деятельности, что тождественно другим сопутствующим трансакционным издержкам. Следовательно, возникает противоречие между институциональными отношениями в экономической системе, связанное с отсутствием учета посредничества как источника трансакционных издержек. Для его решения предлагается ввести в состав трансакционных издержек услуги посредника, предоставляемые в процессе продвижения товара от производителя к потребителю и организации рыночного обмена.

Проблема исследования может быть сформулирована как теоретическое обоснование института рынка в части источника трансакционных издержек и посредника как потребителя трансакционных издержек распределения и обмена товаров и финансов в экономической системе. Это требует нового теоретического покрытия отношений в экономической системе путем введения посредника как субъекта хозяйственной деятельности, а также экономических потоков трансакционных издержек, обслуживающих системное посредничество.

Формулирование институциональной гипотезы рынка

Обнаруженная проблема требует переосмысления роли посредника и трансакционных издержек в рыночных условиях. Обзор теоретических положений и прак-

⁴ См.: Коуз Р. Фирма, рынок и право. (Пер. с англ.). М., “Новое издательство”, 2007, 224 с.

⁵ См.: Трансакционные издержки. Современный экономический словарь (<http://slovari.yandex.ru>).

тических результатов функционирования рынка показал, что на системном уровне посредник выступает в роли создателя рынка, что в современной экономике делает его главным экономическим субъектом (хозяйином) в системе. Из практики постоянно повторяющихся мировых экономических кризисов можно сделать вывод, что они вызваны несогласованностью действий посредников в рыночных условиях. Возникает закономерный вопрос: что первично в экономической системе – рынок или посредник? Дать однозначный ответ на него невозможно, поскольку современный рынок и посредничество практически не отделимы друг от друга. Более того, рационально допустить, что экономическая система в условиях развитого разделения труда для своего функционирования сама формирует посредников и соответствующую рыночную инфраструктуру.

Современная система национальных счетов не рассматривает посредничество как самостоятельный институциональный сектор, транзакционные издержки рыночного обмена не идентифицированы в категориях “затраты – выпуск”, “налоги – трансферты” и не определяются как источник доходов от торговли.

Исходя из анализа указанных недостатков существующего теоретического обоснования рыночных отношений, а также с учетом несовершенства СНС как стандарта экономических сопоставлений, неопределенности факторов взаимодействия институциональных секторов предложена научная гипотеза о рыночном посредничестве со следующей формулой:

установлено ранее неизвестное свойство экономических субъектов, сгруппированных в институциональные секторы и связанных экономическими потоками, которое состоит в том, что для осуществления функций рыночного распределения и обмена экономические субъекты самостоятельно формируют новый, дополнительный институциональный сектор – торговых корпораций (посредничества), выполняющий указанные функции за счет транзакционных издержек остальных институциональных секторов.

Предложенная формула гипотезы наиболее релевантно отображает рыночные экономические отношения, конкретизирует роль и значение транзакционных издержек в системе, определяет сущность рыночных процессов и функции нового институционального сектора – торговых корпораций, осуществляющего процессы системного посредничества.

Теоретическое обоснование научной гипотезы

Рассмотрим модель экономической системы, построенную на основе классификаций СНС и представленную на рисунке 2.



Рис. 2. Институциональная модель экономической системы

Модель включает:

– институциональные секторы: производственных корпораций (ПК), торговых корпораций (ТК), финансовых корпораций (ФК), общегосударственного управления (ОГУ), домашних хозяйств (ДХ), некоммерческих организаций, обслуживающих домашние хозяйства (НКО), остального мира (ОМ);

– потоки: затраты, выпуск, экспорт, импорт; системный распределитель – рынок.

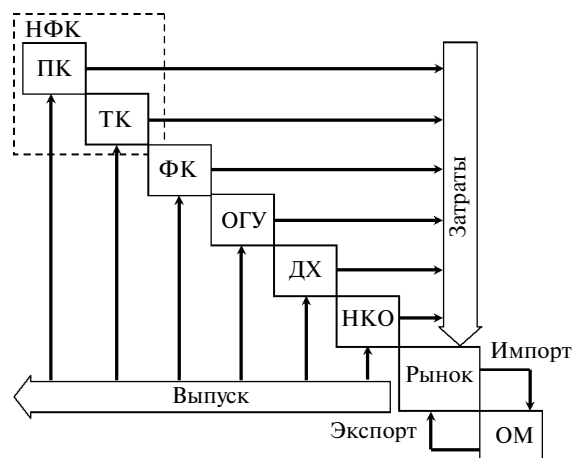
На схеме вместо традиционного для СНС сектора нефинансовых корпораций (НФК), согласно предложенной научной гипотезе, введены секторы ПК и ТК.

Институциональные секторы данной экономической системы соединены между собой через рынок потоками затрат и выпуска, а сектор ОМ (внесистемный, внешний) – потоками экспорта и импорта.

В соответствии с существующими в СНС положениями, институциональные секторы заняты взаимным распределением и рыночным обменом самостоятельно, без участия сторонних субъектов, на чем базируется классическая экономическая теория. При этом каждая институциональная единица соответствующего сектора осуществляет экономические операции на основе взаимодействия спроса и предложения.

Однако в реальности это не совсем так. Рыночная система самостоятельно формирует новый макроэкономический агрегат – институциональный сектор ТК, выполняющий функции продвижения товара от производителя к потребителю, создающий транзакционные издержки предоставления рыночных услуг. Можно утверждать, что такой институциональный сектор в рыночной экономике существовал всегда, но попытка идентифицировать и ввести его в научный оборот осуществлена только в предложенной научной гипотезе.

Это позволило на системном уровне отделить реальное производство продукции от ее распределения и обмена. Действительно, торговые корпорации не изменяют и не создают новые свойства товара, они только обеспечивают его хранение в течение определенного времени, продвижение от потребителя и обмен (продажу). Введение еще одного институционального сектора ТК в экономическую систему и организация его статистического учета обуславливают полезную научную новизну по следующим существенным признакам:

1) в структуре экономической системы и СНС определен новый институциональный сектор ТК, обслуживающий рынок;

2) рыночное распределение и обмен представлены в системе как процесс, реализуемый торговыми корпорациями. При этом выпуском ТК являются услуги распределения и обмена, а затратами – транзакционные издержки;

3) рыночные отношения институциональных единиц формируют не свободный спрос и предложение, а транзакционные издержки сектора ТК. На это указывает известный американский экономист Д. Гэлбрейт ⁶, рассматривавший роль монополий в экономической системе капитализма. Само понятие монополии претерпевает изменения: это уже не производитель продукции, а преимущественно ее распределитель – посредник;

4) стало возможным использовать транзакционные издержки ТК как индикатор рыночной конъюнктуры в экономической системе. Следовательно, находит свое применение предложенная ранее система аукционов как релевантный механизм посредничества в экономике. На этом основана “теория экономических механизмов” Нобелевских лауреатов по экономике 2007 г. Л. Гурвица, Р. Мейерсона и Э. Маскина ⁷;

⁶ См.: Г э л б р е й т Д. Новое индустриальное общество. М., ООО “Издательство АСТ”, 2004, с. 265.

⁷ См.: И з м а л к о в С., С о н и н К., Ю д к е в и ч М. Теория экономических механизмов (Нобелевская премия по экономике 2007 г.) (<http://institutions.com/theories/259-2007-1.html>).

5) доказано, что нерациональное управление транзакционными издержками может ухудшить общее экономическое состояние системы и даже привести к кризису. Это положение детально разработано в теории сигналов рыночной системы, исследование которых выполнено в серии работ, посвященных анализу рынков с асимметричной информацией (Нобелевская премия по экономике 2001 г. Дж. Акерлофа, М. Спенса и Дж. Стиглица ⁸);

б) конкретизированы условия существования и поддержки оппортунистического поведения субъектов в рыночной среде, теоретически обоснованного Нобелевским лауреатом по экономике 2009 г. О. Уильямсоном ⁹.

Следует сказать, что свойство заниматься посредничеством на системном уровне присуще практически всем институциональным секторам: в ФК – это биржевое и финансовое посредничество, в ОГУ – коррупция как разновидность посредничества, в ДХ – значительная доля некорпоративного обмена; в НКО – процедуры лоббирования. Однако в секторах ОГУ, ДХ и НКО указанная деятельность является второстепенной и не составляет предмета выпуска. Отдельно отметим, что в секторе ФК посредничество также является специфическим выпуском, но его нельзя отождествлять с торговлей, потому что финансовое и товарное посредничество относятся к противоположно направленным потокам, следовательно, не могут быть совмещены в одном институциональном секторе. Таким образом, идентификация посредничества в экономической системе как функция отдельного институционального сектора ТК наиболее целесообразна и релевантна.

Предложенный в научной гипотезе подход среди существующих теоретических положений об экономической системе выделяет то, что он снимает противоречия в формировании конъюнктуры рынка и обеспечивает объективное отражение рыночной деятельности как процесса производства и потребления транзакционных издержек. Рассмотрим подробнее экономические потоки с использованием приведенной модели кругооборота. Для подтверждения научной гипотезы целесообразно рассматривать экономические отношения хозяйствующих субъектов, что дает возможность для математического описания рыночных взаимодействий. Модель рыночного кругооборота в экономической системе (рис. 3) содержит:

- рынок;
- институциональный сектор “Национальная экономика”, в частности: институциональные единицы – покупатель (потребитель), продавец (производитель) и посредник (покупатель и продавец в одном лице, логистика) данной страны – являются резидентами (Р);
- институциональный сектор “Остальной мир”, в частности: институциональные единицы – покупатель, продавец, посредник – являются нерезидентами (Н);
- внешние рыночные экономические потоки, в частности: выпуск продавца (В1); выпуск посредника (В2); импорт (И); затраты покупателя (З1); затраты посредника (З2); экспорт (Э);
- внутренние рыночные экономические потоки (транзакции), в частности: расходы посредника (Р): Т11; Т12; Т13 (узел 1); расходы покупателя (Р): Т21; Т22; Т23 (узел 2); экспорт: Т31; Т32; Т33 (узел 3); выпуск продавца (Р): Т12; Т22; Т32 (узел 4); выпуск посредника (Р): Т11; Т21; Т31 (узел 5); импорт: Т13; Т23; Т33 (узел 6).

Составим систему уравнений при условии равновесия узлов 1–6. Система уравнений приводит к следующим математическим зависимостям экономических потоков:

⁸ См.: М о и с е е в С. Асимметричная премия Нобеля (<http://www.forextimes.ru/article/a21008p.htm>).

⁹ См.: У и л ь я м с о н О. Экономические институты капитализма: Фирмы, рынки, “отношенческая” контракция. СПб., Лениздат, СЕУ Пресс, 1996, 697 с.

$$\begin{cases} 31 = T21 + T22 + T23; \\ 32 = T11 + T12 + T13; \\ \Theta = T31 + T32 + T33; \\ B1 = T12 + T22 + T32; \\ B2 = T11 + T21 + T31; \\ И = T13 + T23 + T33. \end{cases} \quad (1)$$

Закон сохранения для внешних потоков рыночного обмена описывается уравнением

$$31 + 32 + \Theta - B1 - B2 - И = 0. \quad (2)$$

Транзакционные издержки (ТИ) (доход посредника) в системе определяются уравнением

$$ТИ = B2 - 32 = T21 + T31 - T12 - T13. \quad (3)$$



Рис. 3. Модель рыночных взаимодействий

Следует отметить, что количественное описание рассмотренных экономических потоков в рыночной системе может быть выполнено в любой из известных математик. Например, функции, связанные с планированием в рыночной системе, целесообразно описывать математикой балансных соотношений. Для моделирования процессов конкуренции следует использовать математику уравнений Лотки – Вольтерры, а также математику теории катастроф. То есть, в настоящее время существуют наработанный методологическая база и приемы количественного расчета элементов предложенной модели. Можно утверждать, что в составе выдвину-

той гипотезы мы получили своеобразную схему учета трансакционных издержек, по которой целесообразно проводить практические расчеты рынка и параметров сектора ТК, а также всей экономической системы.

На основании рассмотренных схем идентифицированных экономических потоков, связывающих институциональные секторы (см. рис. 2 и 3), определена общая модель функционирования экономической системы, в которой следует выделить особое место посредника. При этом, в соответствии с законами сохранения, трансакционная прибыль посредника составляет соответствующие трансакционные убытки остальных институциональных единиц (секторов).

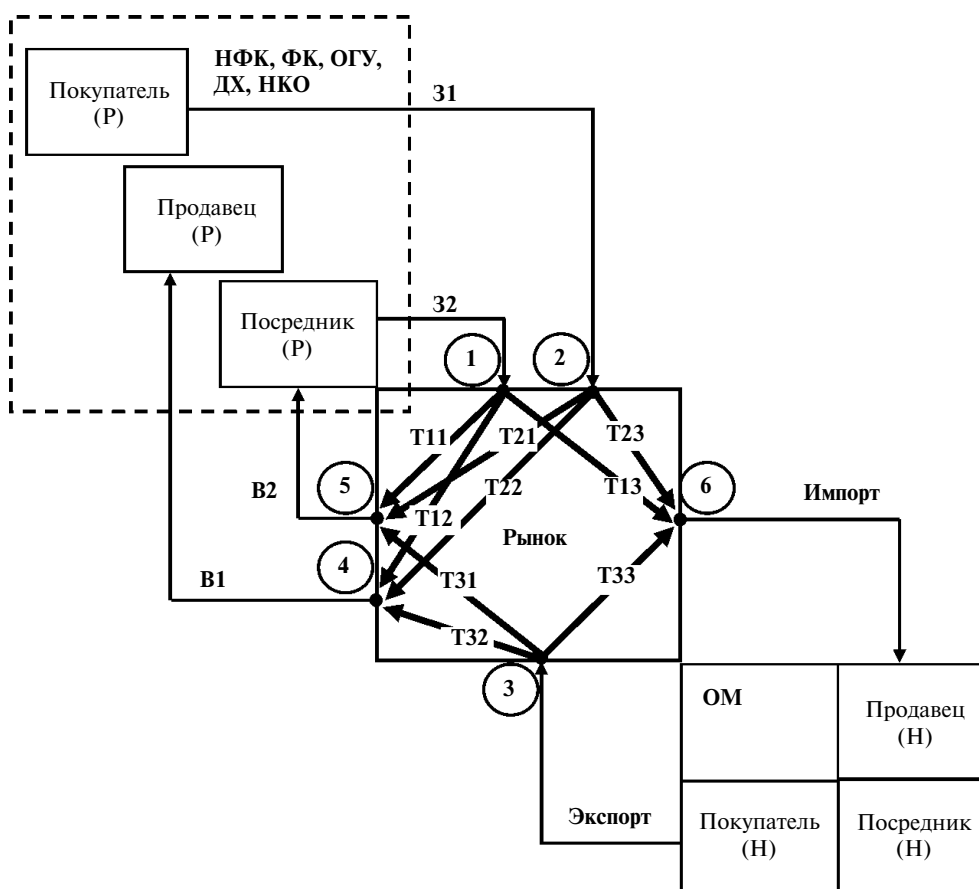
Влияние посредника на экономическую систему в рыночных условиях выражается в:

1) нарушении естественной конъюнктуры рынка, ограничении состязательности на основе взаимодействия спроса и предложения, что ведет к “негативному планированию” сверхприбылей ТК, ложащихся бременем на экономическую систему. Например, рассматривая хозяйственное право США, можно прийти к выводу о безуспешности попыток законодателей и правительства ограничивать действия посредников, но при этом сохранять их. В данном процессе, если и есть достижения, то они, как правило, касаются вытеснения американских посредников в мировую глобальную экономику, за пределы США. Однако это оборачивается новыми проблемами, но в еще более крупных масштабах;

2) изъятии из рыночной системы в виде трансакционных издержек денежных средств, что сказывается на ее функционировании. Анализируя нормы прибыли, получаемых в секторе ПК, и торговые наценки (прибыли сектора ТК), мы видим, что торговля оказывается в разы выгоднее производства. Более того, высокая мобильность торговых операций позволяет переносить деятельность ТК исключительно в избранные, “прибыльные”, категории товаров и услуг, что практически разрывает рыночные процессы и способствует возникновению кризисов. Не спасает даже деятельность государства по стимулированию общественного спроса (кейнсианская рекомендация);

3) установлении барьеров входа на рынок, влекущих за собой дополнительные трансакционные издержки. Сектор ТК способен, с целью получения гарантированной прибыли, создавать искусственный дефицит товаров и услуг на рынке путем недопущения товаропроизводителей или скупки их продукции по заниженным ценам. При этом происходит неконтролируемое увеличение рыночных цен, что вынуждает государство вмешиваться в ситуацию и проводить интервенции товаров из резерва;

4) замедлении научно-технического прогресса и развития производительных сил общества. Известно, что торговые корпорации способны накапливать значительные объемы продукции для дальнейшей реализации на рынке. При этом появление новых конкурентоспособных товаров может сделать невозможной реализацию продукции из запасов. ТК стремятся получить максимальную прибыль от продажи своих накоплений, не допуская на рынок новые товары;

5) развитию наиболее ликвидных видов деятельности, что не совпадает с задачами социального развития общества. В случае, когда у ТК отсутствуют запасы на складе и нет обязательств перед товаропроизводителями, они имеют свободный выбор и обслуживают максимально ликвидную продукцию или виды деятельности. При этом происходит разбалансирование экономической системы. Дорогих и высоколиквидных товаров становится на рынке много, а простых, дешевых не хватает, что ведет к сплошному дефициту. Как правило, и в этом случае государственное регулирование должно быть своеобразной “подушкой безопасности”, заполняющей рынок товарами из резерва;

б) зарождении в обществе благодаря сверхприбылям сектора ТК (которые, однако, не обеспечены адекватным трудовым вкладом) нового, высокодоходного класса, отстраненного от реального производства продукции. Т. Веблен¹⁰ называл его праздным классом, а его чрезмерные бытовые расходы – праздным потреблением, создающим социальное напряжение в обществе.

В выдвинутой научной гипотезе и общей модели транзакционных издержек за основу принят институт рынка, поэтому и меры по улучшению функционирования экономической системы должны носить чисто институциональный характер. Такими мерами на теоретическом и системном уровнях могут стать:

- перегруппирование системы и классификации СНС, когда вместо сектора НФК будут введены два новых сектора – ПК и ТК и будет обеспечен отдельный статистический учет их экономических операций;

- идентификация на системном уровне и в классификациях СНС потоков транзакционных издержек, составление балансов потоков, определение в рамках рыночного института основных пропорций рыночных трансакций;

- обеспечение фискального регулирования сектора ТК со стороны государства, согласно которому сверхнормативные доходы от рыночных трансакций должны возвращаться в систему в виде налогов, санкций, штрафов и т. д.;

- контроль ситуации путем отдельного учета и регулирования посредничества в нефинансовой и финансовой сферах, поскольку в создании мирового экономического кризиса 2008 г. участвовали не только торговые, но и финансовые посредники, причем их операции были тесно взаимосвязаны и представляли собой единое целое.

Проведенное исследование теоретически доказало гипотетическое свойство экономических субъектов формировать в рыночной системе посреднические процессы и соответствующие институциональные секторы, а также транзакционные издержки, балансирующие рыночные отношения, определило целесообразность государственного управления данным свойством.

Практическое подтверждение гипотезы

Статистические данные непосредственно не отображают транзакционные издержки, однако косвенно показывают перераспределение доходов в институциональных секторах. На рисунке 4 представлена динамика доли добавленной стоимости в выпуске по видам экономической деятельности. При построении диаграмм учитывались субсидии на производство той или иной продукции (услуг). Анализ показывает, что доля добавленной стоимости в торговле почти в 3 раза превышает аналогичный показатель в обрабатывающей промышленности, в 1,6 раза – среднее значение по экономике, в 2 раза – в строительстве, в 1,5 раза – в энергетике, в 1,3 раза – в добывающей промышленности. Таким образом, доказательство наличия высоких транзакционных издержек в торговле получено. Балансирование транзакционных издержек позволяет сделать вывод о перетоке денежных средств из секторов реальной экономики в посреднический сектор, что подтверждает нашу гипотезу.

Предложенная гипотеза позволяет объяснить многие отрицательные последствия и кризисные явления, вызванные нерациональным поведением институционального сектора ТК.

Рассмотрим реформирование хозяйственных систем стран с переходной экономикой (в частности, бывшего СССР), в основу которого была положена задача внедрения рыночных отношений и частной собственности. Для этого было разре-

¹⁰ См.: Веблен Т. Теория праздного класса. (Пер. с англ. под общей редакцией В. Мотылева). М., «Прогресс», 1984, 367 с.

шено создавать частные предприятия, которые работали совместно с государственными на принципах аутсорсинга и, как правило, выполняли посреднические функции, с высокими транзакционными издержками обеспечивая материально-техническое снабжение основного производства и сбыт готовой продукции. В результате за счет трансфертных цен прибыль основного (государственного) предприятия отсутствовала (имели место убытки), тогда как у предприятия-аутсорсера она достигала 400–500%. При этом реализовывались две цели: формировался новый богатый класс населения (институциональный сектор ДХ), занятый в аутсорсинге; государственное предприятие доводилось до состояния банкротства и становилось особенно привлекательным объектом приватизации для этого созданного богатого класса.



Рис. 4. Динамика доли добавленной стоимости в выпуске по отраслям экономики

Источник: Государственная служба статистики Украины. Национальные счета (<http://www.ukrstat.gov.ua>)

Таким образом, предложенная гипотеза нашла подтверждение на практике. Выход из такого положения мы видим в раздельном учете транзакционных издержек по производственным и торговым операциям и государственном контроле над ними в соответствующих институциональных единицах.

В качестве второго примера следует привести толлинговые операции, или производство продукции из давальческого сырья. В этом случае схема наращивания транзакционных издержек и получения посреднической сверхприбыли усложняется, поскольку в действие вступает институциональный сектор ОМ. Однако суть процесса остается без изменений – перераспределение прибыли от производства к

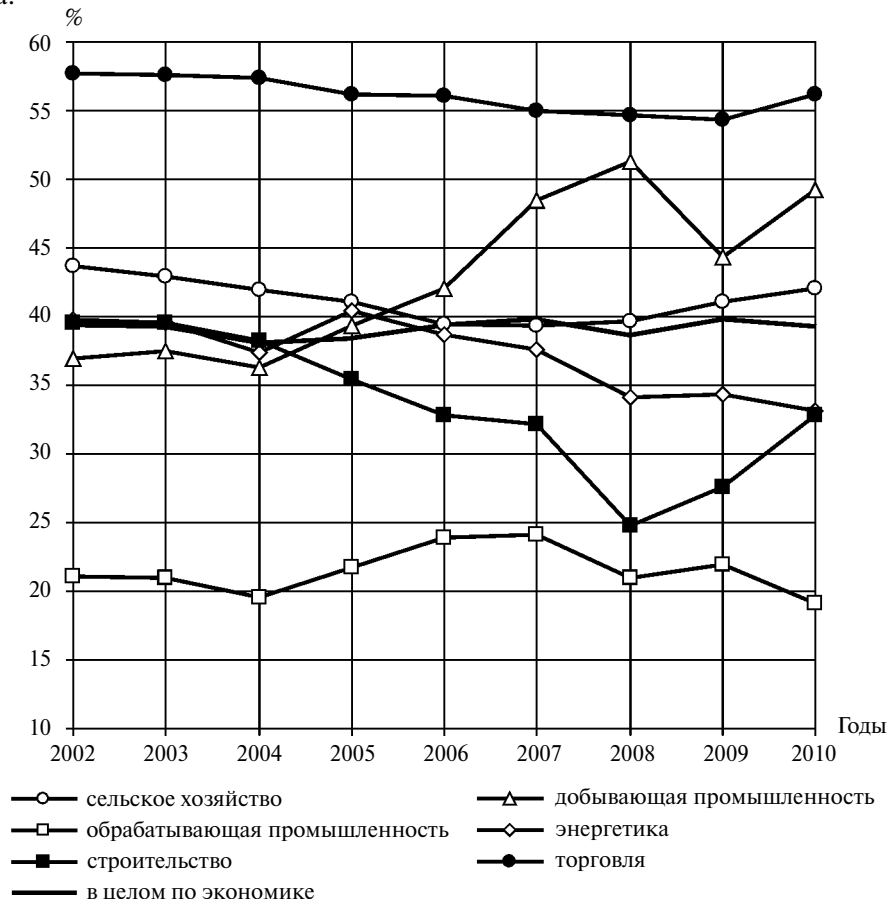
посредничеству. Примером может служить работа сырьевых предприятий России и Украины (производство алюминия, минеральных удобрений, добыча полезных ископаемых, металлургия и т. д.). Следовательно, гипотеза подтверждается. Привлекательным решением также представляется ведение раздельного учета по институциональным секторам ПК, ТК и регулирование транзакционных издержек, но уже на межгосударственном уровне. Такие рекомендации действительно могут быть реализованы на практике.

Следующим примером является способность аккумулировать значительные суммы транзакционных издержек в ФПГ. Именно финансовая составляющая группы – банки – имеет возможность для посреднической деятельности, данные о которой в целом элиминируются в бухгалтерском учете, вследствие чего прибыли отдельных участников группы во много раз превышают средние по ФПГ. В данном случае следует применять более тонкие механизмы регулирования, поскольку транзакционные издержки ФПГ частично идут на создание системы трансфертного ценообразования внутри группы. Учитывая, что ФПГ – стратегически важные для любого государства хозяйственные структуры, учет по институциональным секторам следует вести очень внимательно и осторожно. Вместе с тем заявленный в гипотезе принцип и здесь получает полное практическое подтверждение.

Особое внимание следует уделить такой операции, как тендерные торги. Несмотря на стремление достичь полной прозрачности операций, в данном случае все равно имеет место оппортунизм организаторов и участников тендера. Это и недопущение нежелательных конкурентов, и участие фиктивных юридических лиц – “мертвых душ”, и пересмотр принятых договоренностей по продукции, и прямая коррупция при осуществлении операций. Общие мотивы те же – формирование дополнительных транзакционных издержек в рыночной системе с их дальнейшей конвертацией в доходы частных лиц. При этом указанные изъятия ложатся бременем на всю экономическую систему, что препятствует устойчивому экономическому росту.

И в данном случае предложенная гипотеза получает практическое подтверждение. Методы регулирования – те же: раздельный учет экономических операций и потоков институциональных секторов, в частности по сектору ДХ, и недопущение сверхнормативных транзакционных издержек в секторе ОГУ.

На основании рассмотренных ситуаций из экономической практики можно сделать вывод о полном подтверждении выдвинутой научной гипотезы и о необходимости ее использования как в экономической теории, так и на практике.

Статья поступила в редакцию 5 апреля 2012 г.
