

МАКРОЕКОНОМІЧНІ АСПЕКТИ СУЧАСНОЇ ЕКОНОМІКИ

В.М. КОВАЛЬОВ,
д.е.н., професор, академік Академії економічних наук України,
Навчально-науковий професійно-педагогічний інститут Української інженерно-педагогічної академії,
В.П. ГОРШКОВ,
к.т.н., професор, Донецький університет економіки та права

Стратегічні напрями розвитку України

Розглянуто засади стратегічних напрямів соціально-економічного розвитку української державності і суспільства як історичну неминучість за історико-математично визначеними закономірностями зміни економічних формацій: від первинно-громадського суспільства до майбутнього соціально-економічного ладу та сформульовано його основний економічний закон.

Обґрунтовано пріоритетність соціального над економічним при формуванні нового механізму управління економікою України, оплатою праці і доходами населення.

Ключові слова: економічна формація, закони економіки, стратегія, механізм управління, потреби, закономірності, ліберально-демократичні засади, державність, суспільство, математична визначеність, історична неминучість.

Рассмотрены основы стратегических направлений социально-экономического развития украинской государственности и общества как исторической неизбежности по историко-математически определенным закономерностям изменения экономических формаций: от первобытнообщинного общества к будущему социально-экономическому строю и сформулирован его основной экономический закон.

Обоснована пріоритетность социального над экономическим при формировании нового механизма управления экономикой Украины, оплатой труда и доходами населения.

Ключевые слова: экономическая формація, законы экономики, стратегия, механизм управления, потребно-

сти, государственность, общество, математическая определенность, историческая неизбежность.

Bases of strategic directions of socio-economic development of the Ukrainian state system and society are considered as to historical inevitability of the historical and mathematically certain conformities to law of changes of economic formations from primitive communal society to the future socio-economic system, and its basic economic law is set forth.

Justified social priority over the formation of a new economic management mechanism Ukrainian economy, wages and incomes.

Keywords: economic formation, laws of economy, strategy, management mechanism, needs, statehood, society, mathematical definiteness, historical inevitability

Постановка проблеми. Сучасне соціально-економічне становище України у світовому економічному просторі можна порівняти хіба що з плаванням пароплава в океані без компаса. За більш ніж двадцять років існування України як суверенної держави жодний з її урядів не задекларував: в якій економічній формації живе сучасне покоління українців, який основний економічний закон визначає розвиток державності України, яка стратегічна мета розвитку України, яку державу ми збираємося будувати, чого хоче більшість населення і до якого життя воно прагне?

Отже, відсутність стратегічної спрямованості соціально-економічного розвитку України, невизначеність наслід-

ків структурних зрушень, в яких було б враховано особливості внутрішніх і зовнішніх умов, менталітету українського народу, породжують економічну та політичну нестабільність країни, безсилля влади.

Деякі з питань стратегічного розвитку України порушувались під час економічної дискусії, яку започаткував журнал «Економіка України» у 2010 році статтею академіка В.М. Гейця «Ліберально-економічні засади: курс на модернізацію України» [1].

З цього приводу В.М. Геєць зазначав, що суть дискусії – модернізація суспільно-економічної системи, необхідність якої обумовлена «невдало реалізованими реформами, посиленнями глобальною економічною кризою» [1]. Відповідно «наслідком перетворень є не процвітання, а масове збіднення населення, що спричинило масове безробіття у країні, до яких додалося формування могутньої олігархії, яка контролює владу на всіх рівнях. Саме тому з'являються можливості для необмеженого використання влади в інтересах олігархічних груп, а суди нерідко виступають інструментом захисту цих інтересів» [1]. На думку В. Гейця, «ідеологічною основою такої модернізації повинні стати ліберально-демократичні перетворення, які були тільки задекларовані на початку реформ, а насправді виявилися консервативними» [2].

Та, на жаль, ця дискусія згасла без певних практичних наслідків, бо обговорювалися питання не комплексно, а торкалися в основному ліберально-демократичних засад проведених реформ. До того ж владні структури не звернули на дискусію увагу та продовжували латати дірки в економіці.

Про те, що проблема залишається надто важливою, не вирішеною, засвідчили масові виступи населення на майданах України в кінці 2013 року.

Аналіз досліджень та публікацій з проблеми. Проблемі стратегічного вибору країни присвячена значна кількість публікацій, кожна з яких стосується економічних устоїв держави, на які спрямована кожна наукова праця. Проте в таких публікаціях, як правило, розглядаються окремі аспекти проблеми, не поєднані під загальним стратегічним напрямом, а більшість з них стосується окремих недоліків економічної політики або причин, які їх породжують.

Окрім В. Гейця свої погляди на проблему висловили М. Попович [3], Г.ж. Колодко [4], В. Симоненко [5], М. Зверяков [6], О. Яременко [7], Л. Горкіна [8] та ін. У кожній праці указаних авторів висвітлено окремі недоліки невдалого реформування економіки України або чинники, які впливають на демократизацію суспільства. Зокрема, М. Попович, Л. Горкіна, О. Яременко, М. Зверяков, як і В. Геєць, зосередили увагу на ліберально-демократичних засадах формування економічної системи України. В. Симоненко розглянув значення державно-адміністративного регулювання економіки, Г.ж. Колодко радив більше покладатися на власні національні економічні умови і менталітет нації.

Отже, на основі зіставлення поглядів різних авторів можна дійти висновку, що їхня корисність значно підвищиться завдя-

ки систематизації і комплексному поєднанню в єдиній концептуальній послідовності створення національної доктрини стратегічного розвитку України, здійснення якої забезпечить не рабство, а процвітання української нації. Цілком зрозуміло, і світовий досвід це підтверджує, що започаткування лише принципів лібералізму і демократії у формуванні класових виробничих відносин може призвести лише до анархії, стихії, всездозволеності. Тому погляди В. Симоненка і М. Зверякова мають рацію за умови поєднання державно-адміністративного регулювання економіки з ліберально-демократичними засадами управління та господарювання.

Зазвичай при формуванні стратегічного курсу соціально-економічного розвитку України і відповідного механізму управління економікою країни треба враховувати необхідність інституціональних перетворень владних структур, а також вирішення ряду соціально-економічних проблем, які не були розглянуті під час дискусії. Зокрема, до таких проблем треба приєднати питання про визначення сутності економічної формації, до якої прямує українське суспільство в результаті реформування за ліберально-демократичними принципами, визначення основного економічного закону, за яким формується спосіб існування української нації.

На нашу думку, заможне життя основної маси населення України у майбутньому немислиме без розвитку і зростання середнього класу на основі розвинутого середнього і малого бізнесу, особливо в сільськогосподарській сфері, без обмеження монополістичного капіталізму і олігархії. При цьому не зайвим буде укріплення державної форми власності і раціонального регулювання структури інших форм власності на засоби виробництва.

За таких умов економічна формація не може бути іншою, ніж ліберально-демократично і соціально-економічно визначеною для суспільства, життєдіяльність якого має бути відповідною до дії основного економічного закону.

Але для того, щоб практична діяльність українського суспільства відповідала вимогам такого закону, потрібно сформувати механізм управління економікою країни, за яким би психофізіологічні і соціальні потреби суспільства були визначальними при регулюванні рівня виробництва і доходів бізнесу, а не навпаки, як це спостерігається не тільки в Україні, а й в усьому світі. Та відомий механізм капіталістично-олігархічного рівня, який, за теорією Кейнса, склався в США в період глобальної економічної кризи 30-х років XX століття, з елементами державно-адміністративного управління ринковою економікою, застарів і потребує зміни і реформування, бо в нього закладено принцип пріоритетного розвитку виробництва і бізнесу, під який підстроюються елементарні потреби людей, а не навпаки.

У такому випадку стратегію розвитку слід розглядати як засіб досягнення основоположної мети українського суспільства на окремих довгостроковий період, до якої відноситься прагнення забезпечити якість життя працівників і населення шляхом задоволення зростаючих його психофізіологічних і

соціальних потреб, до рівня яких повинно бути підпорядковано пропорції і зростання виробництва та доходів бізнесу. Такий напрям можна вважати стратегічним на шляху соціально-економічного перетворення України переважно на власних економічних засадах, власного внутрішнього ринкового середовища. Цей напрям стратегічного розвитку України і інших країн світу є історично неминучим, якщо людство своїми безрозсудливими діями, війнами, екологічним забрудненням довкілля і нераціональним використанням природних ресурсів тощо не призведе до загибелі всього живого.

Саме про історичну неминучість зазначеної стратегії побудови ліберально-демократичного суспільства з державно-адміністративним управлінням свідчить математично визначена закономірність розвитку економічних формацій.

Тому **метою статті** є визначення стратегічного напрямку розвитку української державності на ліберально-демократичних і соціально започаткованих засадах з урахуванням історико-математичних методів дослідження змін економічних формацій у світі.

Виклад основного матеріалу. Відомо, що будь-яка держава являє собою складну соціально-економічну систему, управління якою залежить від того, наскільки оптимальна її структура, як вона організована і яка мета стоїть перед нею. Основною вимогою до системи є те, що вона повинна самоорганізовуватися, а це забезпечує цілеспрямований інформаційно-управлінський процес, бо і керований об'єкт, і керуючий суб'єкт поєднані замкнутими прямо і зворотно інформаційними зв'язками. На рис. 1 схематично показана керована система (КС), ланка управління (ЛУ), зворотний зв'язок (ЗЗ) з двома контурами управління, систем контролю (1) і виконавчого пристрою (2). Особливу роль грає другий контур ЗЗ з органом пам'яті (3), який здійснює відбір інформації з 1-го контуру. Ця інформація накопичується, формуючи досвід і знання, синтезується в певні структури, підвищує рівень організації, активності та живучості системи, при впливі з боку зовнішнього середовища (ринку, при-

рода, реакція населення та ін.). На об'єкт управління останній виходить зі стану динамічної рівноваги, а що утворюється відхилення (інформація) у вимірювачі інформації 1 обробляється і надходить до ЛУ, який і виробляє відповідну команду виконавчому органу 2. Цей замкнутий контур здійснює саморегулювання КС. Формування механізму управління завершується в контурі 2 (що включає орган пам'яті 3 – це контур відбору та накопичення інформації, контур адаптації та самонавчання – контур саморозвитку). Даний контур дозволяє з потоку інформації, що циркулює в контурі саморегуляції, здійснювати відбір інформації з урахуванням наступності та цінності нових «порцій» інформації для цільової функції системи, для її цілісності.

З рис. 1 також виходить, що основним, разом із КС, являється наявність у системі управління ринку. Згідно з принципом необхідної різноманітності Ешбі у складних системах, що самоорганізуються, складність регулятора КС має бути не нижче за складність самої регульованої системи. У технічних системах це вирішується шляхом ускладнення елементної бази, а в економічних – процес управління здійснюється ринком і зниженням складності структури системи. Нині найбільш поширеними є два види структур: вертикальна структура з багатоланковою ієрархією і горизонтальна структура, усталеній шляхом самоорганізації. Основним недоліком першої являється відсутність або розрив зворотних зв'язків на усіх рівнях, що перешкоджають проходженню достовірної інформації по шляху або вгору, або вниз. Приклад горизонтальної структури наведений на рис. 2, з якого видно, що всі об'єкти управління пов'язані ринком і загальнодоступним банком даних. Наявна невелика кількість «міністерств» пов'язана з виробниками через ринок. Основні переваги горизонтальної структури перед вертикальною:

- найбільший відсоток населення бере участь у створенні матеріальних благ;
- для ухвалення оперативних і адекватних рішень на керівні пости висуваються компетентні фахівці;



Рисунок 1. Узагальнена модель механізму управління для системи, що самоорганізується

- відсутність корупції і «телефонного права»;
- цивілізована конкуренція, доступність до будь-якої інформації у банках даних;
- діяльність інших фірм і держави є зовнішньою «дією середовища» через ринок.

Разом з оптимальною структурою об'єкта управління важливу роль, якщо не основну, відіграє структура держави. Так, за твердженням Р. Абдеєва [9]: «...держави в новій цивілізації не «відіме», а як складна система, що самоорганізується, ще більше удосконалив свою структуру, за принципом п'яти кілець. Цей принцип свідчить: «Держави може мати процвітаючу економіку і прогрес в соціально-культурному плані лише при взаємодії п'яти незалежних влад: законодавчої, виконавчої, влади інформації і влади інтелекту, причому останні дві повинні пронизувати усі інші». На рис. 3 показана структура держави, організованої за вказаним вище принципом, де влада інформації означає свободу ЗМІ, гласність, велику кількість загальнодоступних банків даних, а влада інтелекту реалізується жорстким відбором у керівні ланки всіх рівнів найбільш підготовлених компетентних фахівців для законодавчої, виконавчої, судової і інформаційної влади. Але управляти можна лише тим об'єктом, який рухається, і краще, якщо він рухається до певної мети.

Можливі стратегічні цілі для України. Економічні, соціальні і політичні структури, що склалися у світі за останні десятиліття, переживають глибоку кризу. Йде пошук нових рішень і способів оновлення громадського життя. Проте переважно пропонувані рецепти торкаються лише миттєвих проблем. Історія ж свідчить, що суспільство, позбавлене ясних перспектив і загально визнаних цілей, які не мають духовної єдності, повинно або розпастися, або знайти в собі сили виробити нові цінності, нові установки, нові цілі і розумні методи їх досягнення.

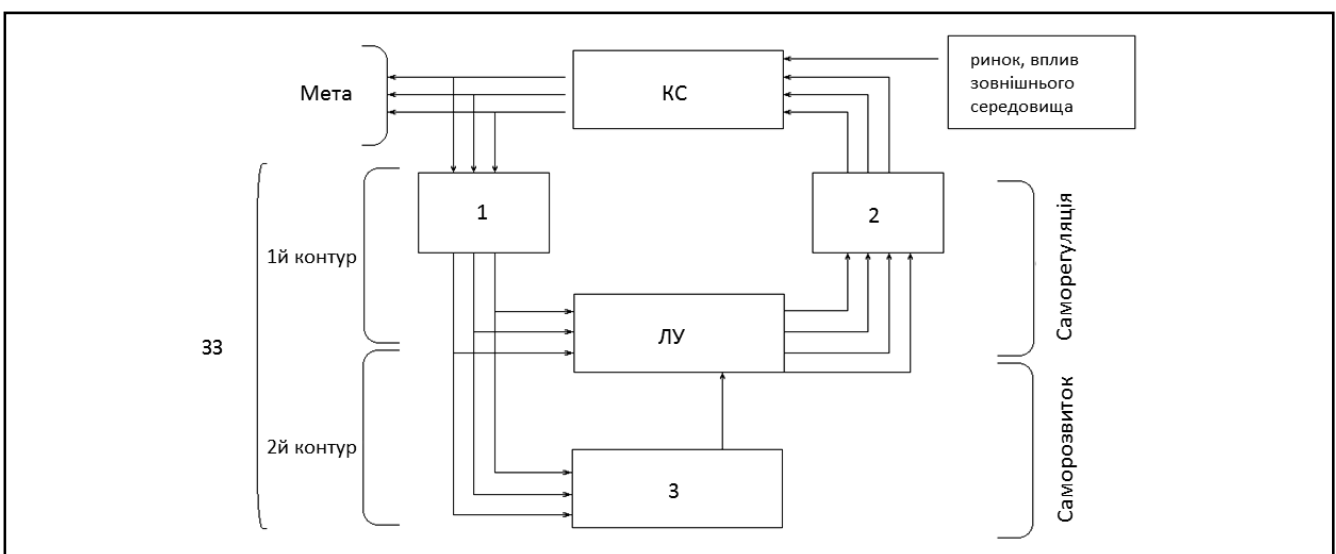
Щоб визначитися з майбутнім України, розглянемо її минуле. На рис. 4 умовно представлена зміна початкової (соціалістичної) системи, з якої виходить: у 1917 році в Росії був здійснений перехід до першої фази 1А – соціалізму, коли політична і економічна влада перейшла до народу.

У результаті був створений соціальний фундамент економіки і суспільства. На цьому етапі (з урахуванням введення ринку – НЕПу і приватної власності) країна у ХХ столітті перетворилася на потужну індустріальну державу. Проте на етапі 2А в результаті перевороту в 1923 році насильно була встановлена одноособиста диктатура. Наднародна колективна влада була замінена наднародною єдиновладністю, що виразилося в наступному:



Рисунок 2. Горизонтальні взаємозв'язки відкритих систем, що встановлюються шляхом самоорганізації (1 – ринок, 4 – банки даних)



Рисунок 3. Принцип п'яти кілець правової демократичної держави (1 – влада інтелекту, 2 – влада інформації, 3 – законодавча, 4 – виконавча, 5 – судова)

МАКРОЕКОНОМІЧНІ АСПЕКТИ СУЧАСНОЇ ЕКОНОМІКИ

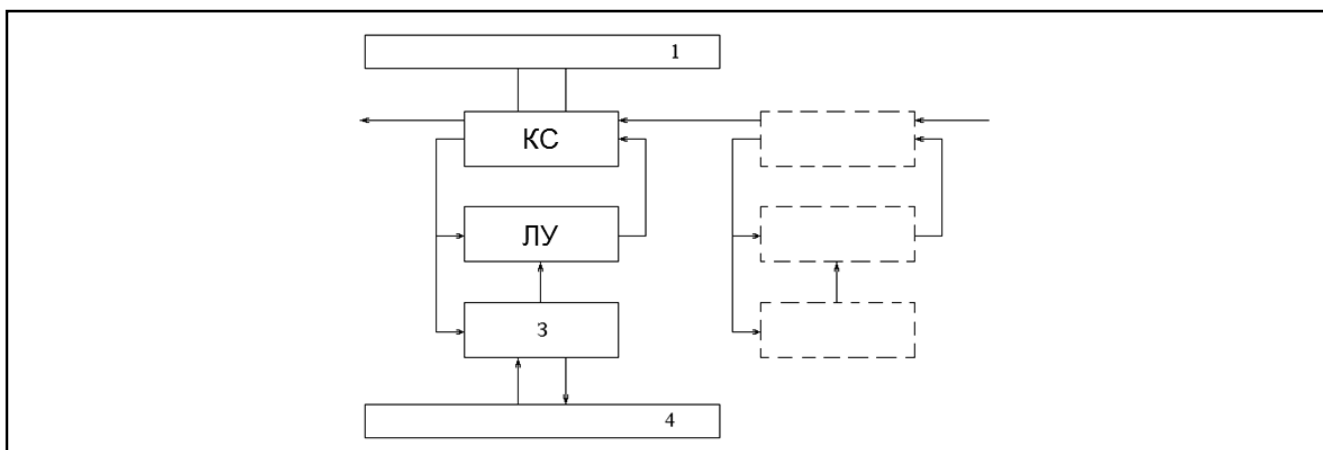
– ліквідована виборча система (народ був позбавлений права вибирати показні органи і здійснювати контроль за їхньою діяльністю);

– влада від рад перейшла до партійних органів;

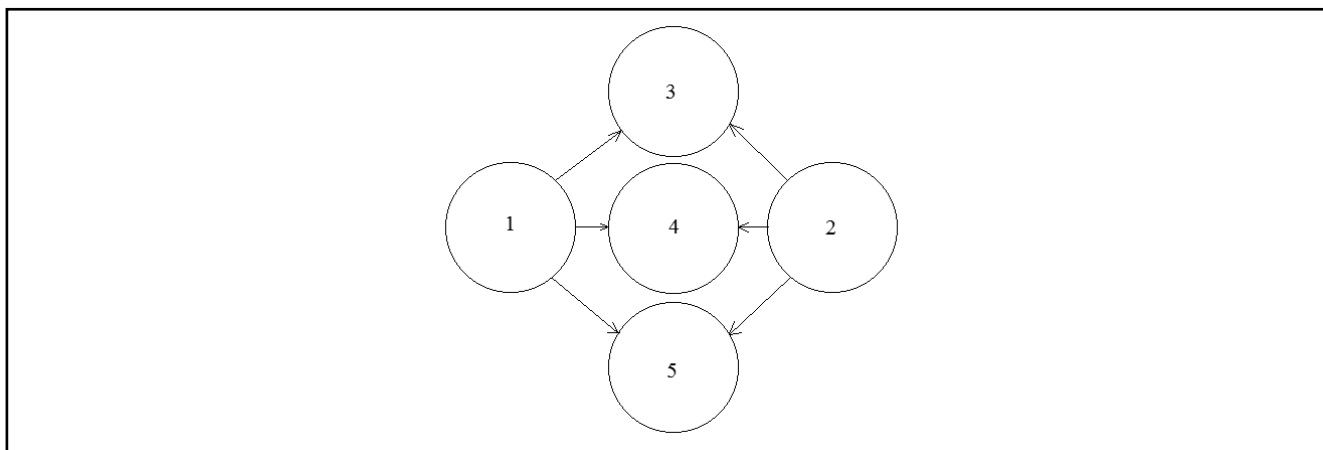
– був знищений ідеологічний носій ідей соціалізму і практичний організатор її будівництва;

– був ліквідований ринок і різні форми власності, окрім державної.

У 1991 році в результаті розпаду СРСР (а це була запланована акція розділу єдиного народу) утворилася самостійна держава – Україна, можливими цілями подальшого розвитку якої могло б бути повернення країни до 1923 року, що дозволило б зберегти: промисловість і робочі місця; колишню чисельність населення; соціальну структуру суспільства та ін.

Але перед реформаторами, що стояли на чолі держави, і їхніми «консультантами із заходу» загалом і не стояло завдання, яким шляхом йти, до якої мети рухатися. Була одна мета – повернути країну у бік Заходу, мотивуючи це тим, що там рівень життя набагато вище.

Аналіз розвитку капіталістичних країн показує (В, рис. 4), що на початковому етапі становлення капіталізму (I) вся енергія підприємців була спрямована на створення нових технологій виробництва, за допомогою яких можна було збільшити випуск і обсяги продукції. На етапі (II – 1900–1930 роки) основні цілі і завдання підприємців істотно змінилися і полягали в розробці і удосконаленні механізму масового виробництва і зниження собівартості продукції. На третьому етапі, починаючи з 30-х років, фірми спрямували свої головні завдання управління від виробництва у бік реклами, вибору споживачів і організації збуту, тобто до керівництва процесами просування продукції на ринок. З середини 50-х років (етап IV) ринкова орієнтація ще більше посилилася, а цей етап у зарубіжній економічній літературі дістав назву як неоліберальний.

Тому зримі економічні успіхи 90-х років розвинених капіталістичних країн, де панувала неоліберальна ідеологія, послужили причиною переходу України до цієї ідеології 1. Найголовніше – її прийняли без критичного осмислення, без врахування обліку реалій життя і устрою населення України, його менталітету. Щоб перейти на цей шлях розвитку, необхідно було «повернутися» на багато років тому і пройти

шлях I–IV, шлях, пройдений капіталізмом. Тому протягом двадцяти років такого вибору Україна прийшла до панування олігархічного капіталізму 2.

Цей період характеризується «тим, що в українській економіці відбулися колосальні структурні перекося. Промисловий спад став повсюдним, а не структурним. Падіння ВВП становило 38% від рівня 1990 року, породивши такі проблеми, як хронічна інфляція, нерозвинутість внутрішнього ринку, втеча за кордон робочої сили і коштів, масштабна корупція, падіння рівня життя більшої частини населення, занепад моралі, колосальне соціальне розшарування, безперервне скорочення населення країни» [6]. Напроти 5 – це вступ України до Євросоюзу (ЄС).

Залишається розглянути ще один стратегічний шлях – будову нового демократичного суспільства на інформаційній основі продуктивних сил – 3. На думку багатьох учених, це єдиний шлях, який дозволяє країні розвиватися, не повторюючи чужі помилки і нікого не наздоганяючи. Шляхи 1, 2, 4 і 5 автоматично ставлять країну в позицію тієї, що наздоганяє.

Інформаційна цивілізація. В останню чверть ХХ ст. людство вступило в нову стадію свого розвитку – стадію побудови інформаційного забезпеченого суспільства (ІС). Деякі розвинені країни, насамперед країни Південно–Східної Азії, вже піднялися на його перший ступінь. Розуміння того, що це суспільство знаменує створення нової цивілізації і веде до сутнісних трансформацій у системі сучасних культур, що знаходяться в самій початковій фазі.

Згідно з формаційним підходом до аналізу економічної історії людства, що спотворювало розвиток суспільного виробництва на фоні еволюції суспільно–економічних формацій, уявлення про які якнайповніше і послідовно розвинув К. Маркс, виглядає таким чином: первісно–громадський лад – ПГ, рабство – Р, феодалізм – Ф, капіталізм – К, соціалізм – С (як перша фаза комунізму). Такий же процес розвитку (перехід від однієї формації до іншої) описується загальною теорією системного підходу, що об'єднує такі поняття, як: еволюційний розвиток, трансформація, самоорганізація, взаємодія політичної і економічної систем, стан загального економічного рівня та ін., які представлені в роботах А.А. Богданова [10]. Аналогічний результат, але на ос–



Рисунок 4. Етапи розвитку України в ХХ столітті і капіталістичних країн наприкінці ХІХ і ХХ століть (пояснення в тексті)

нові функціонально-вартісного і структурно-функціонального аналізу, отриманий Е.Т. Івановим [11].

Розглянемо зміну суспільно-економічних формацій з позиції теорії коливальних процесів. Розуміння найбільш загальних закономірностей розвитку природи і суспільства ґрунтується на тому, що будь-які процеси, що відбуваються в природі, – це взаємодія елементів, що коливаються, через поля і ці процеси нелінійні. Крім того, всі процеси розвитку (зміни) будь-якої системи – це завжди боротьба двох протилежних тенденцій: організації і дезорганізації. З позицій теорії інформації це тісний взаємозв'язок кількості інформації і ентропії. Поняття «ентропія» з 30-х років ХХ століття стало мірою вірогідності інформаційних систем і стало основою теорії інформації. З другого принципу термодинаміки виходить, що інформація може втрачатися різними способами і це веде до збільшення ентропії. Проте, щоб придбати інформацію і зменшити ентропію, слід витратити енергію.

Із введенням поняття «ентропія» стало можливим кількісно оцінювати такі поняття, як «хаос» і «порядок». У цьому випадку інформація і ентропія характеризують реальну дійсність з погляду саме впорядкованості і хаосу, причому якщо інформація – міра впорядкованості, то ентропія – міра безладу.

В одній зі своїх робіт Ф. Енгельс порівнює розвиток суспільного життя із спіраллю: «...повільно починає історія свій біг з невидимої точки, в'яло здійснюючи навколо неї свої обороти, але круги усі ростуть, все швидше і живіше стає політ» [12]. Проте сучасні дослідження показують, що процеси самоорганізації матерії носять характер, що сходиться, оскільки зростання рівня організації будь-якої системи має свою межу, свою область насичення (оптимум, визначається цільовою функцією і можливостями накопичення інфор-

мації в даній структурі). На рис. 5 схематично представлено відображення реального економічного процесу розвитку суспільства. Поки виробничі стосунки цієї формації більш менш відповідають рівню продуктивних сил, остання розвивається прискорено. А коли сталі виробничі стосунки починають гальмувати тривалий ріст продуктивних сил, тоді настає застійна або навіть низхідна стадія в розвитку цієї формації, що призводить до революційної ситуації, до нового стрибка в розвитку. Так, на рис. 5 показано, що розвиток первісно-громадського ладу (рівно як і рабовласницького, феодального і капіталістичного), починаючи з деякого моменту часу, в координатах $H, J - t$, представляє затухаюче колювання з періодом T_1 . Особливістю цього одиничного колювання є те, що амплітуда початку синусоїди більша, ніж у кінці. На рис. 5б, в площині, показано це колювання у вигляді спіралі. Це обумовлено тим, що за час T_1 людством накопичений певний об'єм інформації, що веде до зниження ентропії H . Враховуючи цей факт, наступне колювання матиме період T_2 , причому T_2 менше T_1 . Таким чином у кінці кожного витка, в результаті біфуркації (назвемо високочастотної біфуркації) система здійснює мікрострибок і стоїть перед новим вибором. Аналогічний процес відбувається при зміні формації, при цьому в результаті біфуркації (низькочастотної біфуркації) система переходить до нової формації.

Необхідно відмітити, що у системи є декілька можливих переходів, але стався вибір, який названий (при $ПГ - Р$), – рабовласницьким. Огинаюча високочастотних колювань (t) – це низькочастотне затухаюче колювання (в даному випадку – фрагмент). Період формації має ту ж тенденцію: від формації до формації період зменшується. Крім того, величина насичення $D = H - J$ зі зміною формації від $ПГ \rightarrow К$ також зменшу-



Рисунок 5. Схематичне відображення реального історичного процесу

Б – біфуркації, t – умовно, період колювального процесу, ПГ – первісно-громадська формація, Р – рабовласницький, Ф – феодальний, і R – капіталістичний лад.

1, 2, 3 і 4 – відношення H (ентропії) до J (інформації).

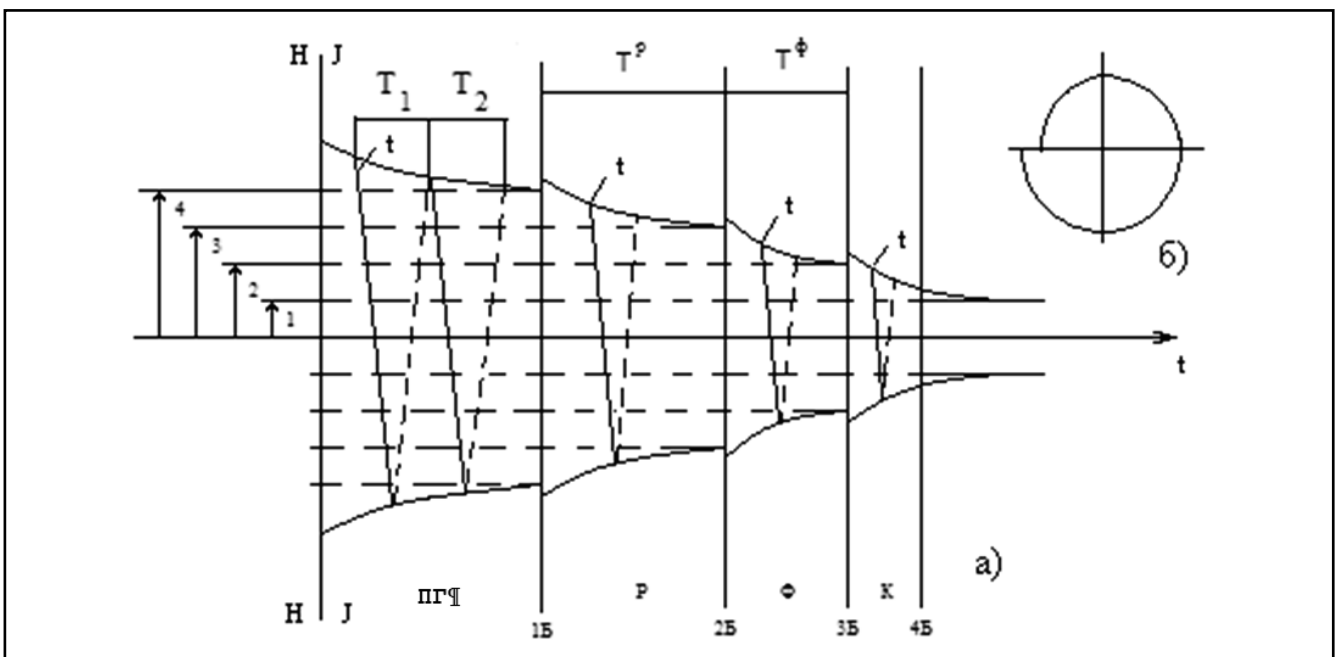

Рисунок 6. Можливі стратегічні напрями розвитку України

ється, унаслідок збільшення об'єму інформації. (Згідно з [9] динаміка зростання обсягу інформації нині подвоюється кожні 20 місяців, хоча у 1900–х роках становила 50 років).

Повернемося до рис. 4. Період з 1991 року по теперішній час згідно з теорією коливань можна назвати періодом бі-

фуркації. Україна стоїть перед вибором, яку обрати стратегію з вказаних п'яти. На рис. 6 умовно показаний сценарій можливих стратегій для України. Стратегія 1 – ліберально-демократичний розвиток, згідно з [1], перетворився на 2 – олігархічний капіталізм. Цей напрям, що відповідає форма-

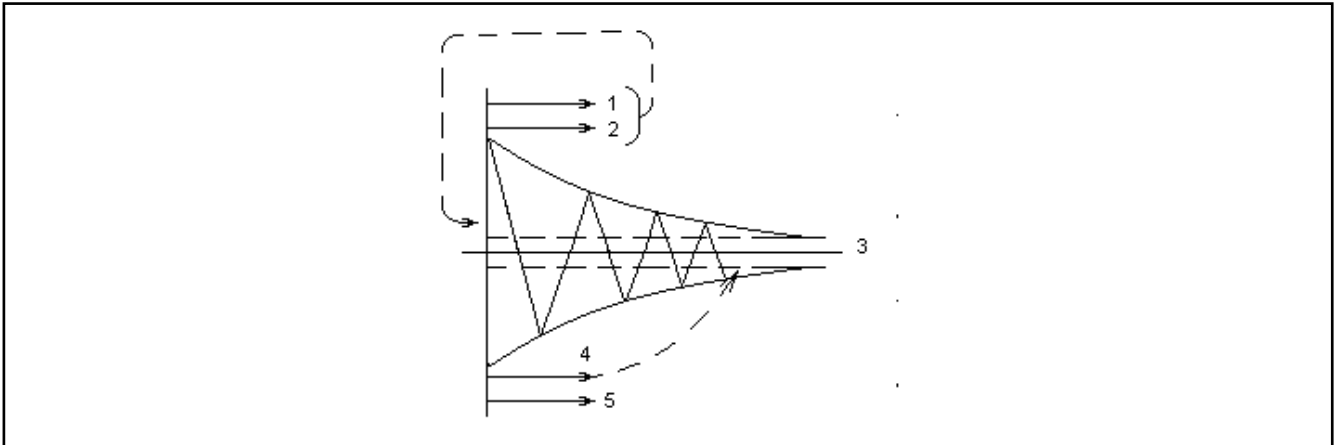

Рисунок 7. Модель структури механізму управління економікою на інформаційному етапі формування продуктивного суспільства і стратегічного розвитку України

ції – капіталізм, який згідно з рис. 5 веде до біфуркації 4Б, тобто шлях назад. Стратегія 5 із позицій теорії коливань не являється для розвитку України довгостроковою стратегією, оскільки у цієї стратегії немає ніяких параметрів розвитку, хіба що рух до 4Б. Напрямок 4 – це рух до соціалізму, до того соціалізму, який забезпечує гідне майбутнє, свободу, рівність. Такий напрям суспільно–політичної системи є частиною загальнішої формації – інформаційного суспільства – 3.

Основні передумови руху України до інформаційного забезпечення економіки. Оскільки суспільство суперечливе, а соціальні події важко передбачувати, то оцінка перспектив руху України по дорозі до інформаційного стану продуктивних сил суспільства повинна виступати не точним, жорстко прокресленим маршрутом, а представляти деякий сценарій можливого розвитку подій. Необхідно відмітити, що така стратегія на сьогодні є нереальною з багатьох причин. Існуюча система влади не готова: реалізувати перехід до правової держави – перетворити вертикальну структуру управління в горизонтальну – перетворити систему освіти – відмовитися від сировинної «економіки» та ін. Але час йде, свідомість людей змінюється, і прийде та година, коли перехід до інформаційного пристрою стане необхідністю.

Отже, взаємодію економічних категорій і елементів механізму управління економікою держави на інформаційному етапі становлення продуктивних сил суспільства і розвитку України можна розкрити за допомогою моделі його структури, представленої на рис. 7.

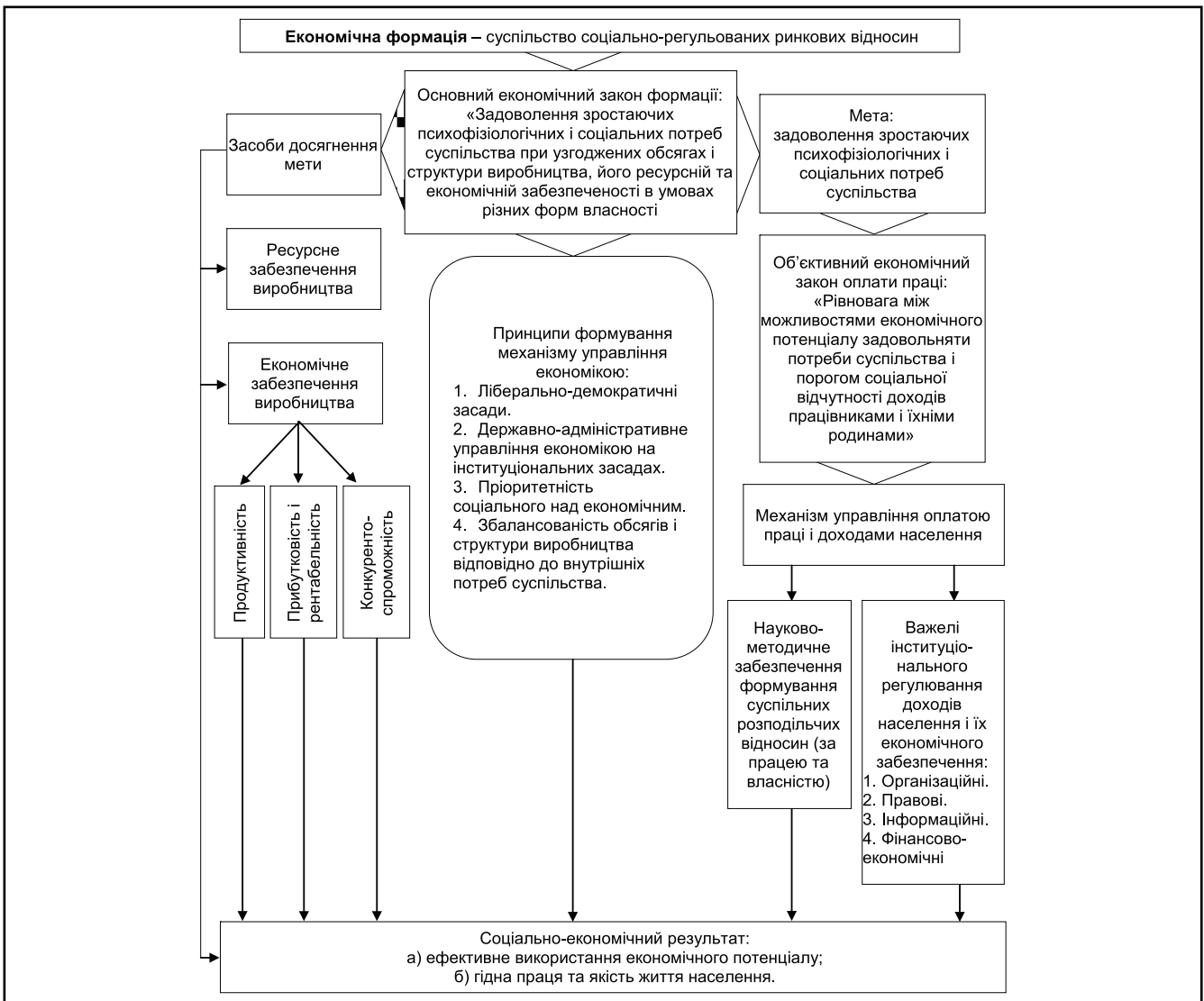
З аналізу рис. 7 стає зрозумілим, що настав час сформулювати в Україні з боку власних структур такий механізм управління економікою держави, який би відповідав зазначеним принципам і вимогам об'єктивних економічних законів.

Висновки

Таким чином, інформаційний етап розвитку продуктивних сил суспільства призводить до історичної неминучості зміни економічної формації монополістично–олігархічного капіталізму, який панує в сучасному світі, в тому числі і в Україні, і виникнення економічної формації суспільства соціально регульованих ринкових відносин, які керуються державно–адміністративними методами і формуються за ліберально–демократичними принципами та ґрунтуються на різних формах власності на засоби виробництва та забезпечуються законодавчо інституціональними установами відповідно до вимог основного економічного закону нової економічної формації.

Цей закон повинен виражати мету існування людства відповідно діючій економічній формації і засоби до її здійснення, тому його сутність можливо було б приблизно розкрити як задоволення зростаючих психофізіологічних і соціальних потреб суспільства при узгоджених обсягах і структури виробництва, ресурсній та економічній забезпеченості в умовах різних форм власності.

При цьому рівень оплати праці і доходів бізнесу на особисте споживання формується в залежності від вимог об'єк-

тивного економічного закону оплати праці, сутність якого нами раніше була визначена, як рівновага між економічним потенціалом (ефектом) господарюючого суб'єкту і порогом соціальної відчутності рівня оплати праці з боку працівників і їхніх родин (принцип вагів), центром якого або точкою опори є вартість людського капіталу [14]. Державне регулювання зарплати доцільно було б розповсюдити на її діапазон, а регулювання середньої заробітної плати зберегти як функцію господарюючих суб'єктів. Доходи бізнесу на особисте споживання можливо регулювати диференційованим їх оподаткуванням, що дозволяє знизити полярність доходів населення до розумної і справедливої межі і за рахунок чого цілеспрямовано накопичувати засоби на підвищення мінімальної заробітної плати.

Методологічні підходи до формування механізму управління оплатою праці в Україні, визначення резервів її підвищення і формування соціальних розподільчих відносин розкриті і опубліковані нами в роботах [14–16].

Крім того, першочерговими етапами модернізації української економіки, на наш погляд, мають бути:

1 – реорганізація освіти. У зв'язку із зростаючим обсягом інформації, ускладненням технологічних процесів в усіх сферах виробництва підводить нас до однієї з центральних проблем інтелектуальної історії людства – до формування технологічного розуму [13]. Для цього треба модернізувати концепцію і розробку нових освітніх технологій, а не економічні механізми доступу до освіти, яка і до сьогодні трактується як звичайний товар. Ефективність освітнього процесу повинна бути тим вище, чим більша відповідність специфіки навчання природним задаткам тих, хто навчається;

2 – реорганізація структури управління державою за принципом «п'яти кілець»;

3 – переважне виробництво засобів споживання перед виробництвом засобів виробництва;

4 – перехід на горизонтальний взаємозв'язок відкритих систем виробництва;

5 – поступове рівномірне розселення населення України на її території. Це напрям, який дозволить насамперед оздоровити населення, особливо підвищувати здоров'я дітей і молоді. Для цього знадобляться значні кошти на розвиток малої механізації, індивідуальних джерел енергії, будівництва доріг та ін., але це з лишком окупиться в майбутньому, якщо нинішнє покоління потурбується про це зараз.

Список використаних джерел

1. Геєць В. Ліберально–демократичні засади: курс на модернізацію України / В. Геєць // Економіка України. – 2010. – №3. – С. 4–20.
2. Геєць В. Вихід з кризи / В. Геєць, А. Гриценко // Економіка України. – 2013. – №6. – С. 4–19.
3. Попович М. Чи має українська модель суспільства бути ліберальною? / М. Попович // Економіка України. – 2010. – №8. – С. 4–10.
4. Колодко Г. Від ідеології неолібералізму до нового прагматизму / Г. Колодко // Економіка України. – №9. – С. 4–11.

5. Симоненко В. Реформа публічної адміністрації в Україні: фальстарт тривалістю в 15 років / В. Симоненко // Економіка України. – 2010. – №11. – С. 4–13.
6. Зверяков М. Ліберальна ідея і модернізація економіки України / М. Зверяков // Економіка України. – 2010. – №7. – С. 11–21.
7. Яременко О. Лібералізм, економічна свобода і держава / О. Яременко // Економіка України. – 2010. – №12. – С. 4–15.
8. Горкіна Л. Кооперація у контексті ліберально – демократичної концепції модернізації суспільства / Л. Горкіна // Економіка України. – 2013. – №5. – С. 4–14.
9. Абдеев Р.Ф. Філософія інформаційної цивілізації / Р.Ф. Абдеев. – М.: Владос. – 1994. – 214 с.
10. Богданов А.А. Тектология. Всеобщая организационная наука. В 2-х кн. / А.А. Богданов. – М.: Экономика. – 1989. – 305 с.
11. Иванов Е.Т. Основы теоретической эпироники / Е.Т. Иванов // НАН України. Ін-т економіки пром-сти. – Донецьк. – 2006. – 376 с.
12. Маркс К. Из ранних произведений. / К. Маркс, Ф. Энгельс. – М.: Госполитиздат. – 1956. – 353 с.
13. Ракизов А.И. Принципы научного мышления / А.И. Ракизов. – М.: Изд-во политич. лит-ры. – 1975. – 145 с.
14. Ковальов В.М. Економічний закон оплати праці і його використання в господарській практиці України / В.М. Ковальов // Формування ринкових відносин в Україні: Зб. наук. пр. Вип. 9 (36). – К.: Науково-дослідний економічний інститут, 2012. – С. 174–181.
15. Ковальов В.М. Передумови формування механізму управління оплатою праці в Україні / В.М. Ковальов, О.А. Атаєва // Формування ринкових відносин в Україні: Зб. наук. пр. Вип. 5 (144). – К.: Науково-дослідний економічний інститут, 2013. – С. 209–217.
16. Ковальов В.М. Структура трудового потенціалу як засіб соціального розподілу доданої вартості / В.М. Ковальов // Теоретичні і практичні аспекти економіки та інтелектуальної власності: Зб. наук. праць. – Маріуполь: ДВНЗ «ПДТУ», 2012. – Вип. 2, Т. 1. – С. 242–244.

В.В. ЯКУБОВСЬКИЙ,

д.т.н., професор, Інститут міжнародних відносин Київського національного університету ім. Тараса Шевченка

Ринкові механізми Кіотського протоколу

Проаналізовані запроваджені Кіотським протоколом Рамкової конвенції ООН зі зміни клімату ринкові механізми міжнародної природоохоронної діяльності. Продемонстрований сучасний стан застосування Механізму спільного впровадження (МСВ) та Схеми «зелених» інвестицій (СЗІ). Наданий аналіз ефективності проведення проектів Спільного впровадження по результатах виконаних робіт з їх міжнародної детермінації та верифікації.

Ключові слова: зміна клімату, ринкові механізми Кіотського протоколу, одиниці скорочення викидів, парникові гази, детермінація, верифікація.

Проанализированы предусмотренные Киотским протоколом Рамочной конвенции ООН по изменению климата рыночные механизмы международной природоохранной деятельности. Демонстрировано современное состояние внедрения Механизма совместного осуществления (МСО) и Схемы «зеленых» инвестиций (СЗИ). Представлен анализ эффективности проведения проектов Совместного осуществления по результатам выполненных работ по их международной детерминации и верификации.

Ключевые слова: изменение климата, рыночные механизмы Киотского протокола, единицы сокращения выбросов, парниковые газы, детерминация, верификация.

Analyzed are market mechanisms of international activity provided by Kyoto Protocol of UN Frame Convention on Climate Change. Current status of Joint Implementation Mechanism (JIM) and Green Investments Scheme (GIS) is discussed. Efficiency of Joint Implementation projects is analyzed being based on results of their international determination and verification.

Keywords: climate change, market mechanisms of Kyoto protocol, emission reduction units, greenhouse gases, determination, verification.

Постановка проблеми. Глобальні процеси зміни клімату є однією з найсерйозніших загроз сучасності. Отримані науково обґрунтовані докази того, що в останні десятиліття відбувається різке збільшення температури приповерхневих шарів земної атмосфери, яке призводить до необхідності пошуку шляхів і механізмів зниження антропогенного впливу на довкілля [1]. Виходячи з глобального характеру кліматичної деградації вжиття заходів протидії цим процесам має носити загальносвітовий характер, який конкретизується і деталізується в окремих регіонах і країнах.

Рамкова конвенція ООН зі зміни клімату (РКЗК ООН), прийнята на Саміті планети Земля в 1992 році в Ріо-де-Жанейро, зафіксувала зобов'язання, прийняті окремими країнами щодо скорочення викидів парникових газів [2]. Усі сторони, що підписали конвенцію, взяли на себе зобов'язання з боротьби зі зміною клімату. Вони включають зобов'язання проводити інвентаризацію своїх викидів парникових газів, надавати щорічні доповіді, або так звані національні повідомлення про свою діяльність щодо здійснення положень конвенції, а також розробляти й впроваджувати національні програми зниження антропогенного впливу на зміну клімату.

Залишаючись основоположним документом, Рамкова конвенція, проте, не містить конкретних кількісних зобов'язань сторін угоди щодо скорочення викидів парникових газів. Ці зобов'язання сторін, що носять юридично обов'язковий характер, склали основу Кіотського протоколу, підпи-